

DER JEEP WILLYS MB IM MASSSTAB 1:8

Montage des Vergasers

In dieser Ausgabe setzen Sie die Montage des Motors fort, indem Sie verschiedene Komponenten wie Vergaser, Kraftstofffilter und die Ölpumpe des Motorblocks zusammenbauen.



BAUTEILE IM ÜBERBLICK

REF.	BEZEICHNUNG	WERKSTOFF	ANZ.
7A	Getriebe	Zamak Zink-Druckguss	1
7B	Anlasser	ABS-Kunststoff	1
7C	Ölpumpe	ABS-Kunststoff	1
7D	Kraftstofffilter-Halter	ABS-Kunststoff	1
7E	Kraftstofffilter	ABS-Kunststoff	1
7F	Kraftstoffschlauch	PVC	1
7G	Entlüftungsschlauch	PVC	1
7H	Vergaser 1	ABS-Kunststoff	1
7I	Vergaser 2	ABS-Kunststoff	1
7J	Vergaser 3	ABS-Kunststoff	1
7K	Vergaser 4	ABS-Kunststoff	1
AP	Schraube 1,7 x 3 mm	Fe	5+1*
DM	Schraube 1,7 x 4 mm	Fe	4+1*

HINWEISE

- Achten Sie darauf, sich nicht an den spitzen Enden der gelieferten Teile zu verletzen.
- Bewahren Sie die Teile außer Reichweite von Kindern auf. Falls ein Kind ein Teil verschluckt, wenden Sie sich sofort an einen Arzt.
- Dieses Produkt ist nicht geeignet für Kinder unter 14 Jahren.

*Hinweis: Die für die jeweiligen Arbeitsschritte benötigten Schrauben werden stets mitgeliefert. Die zusätzlichen Schrauben nutzen Sie bitte im Falle von Verlust oder Beschädigung.

Schritt 7

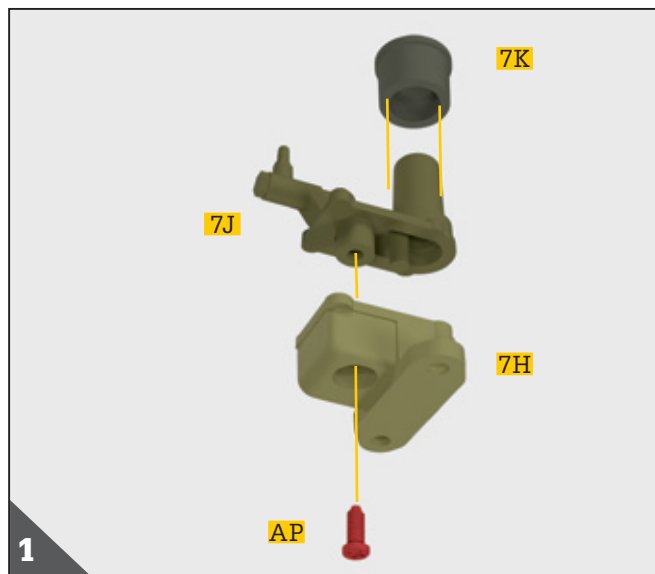

1 Setzen Sie Vergaser 4 **7K** auf den Zapfen von Vergaser 3 **7J**; achten Sie darauf, dass der breiteste Teil des Vergasers 4 **7K** nach oben gerichtet ist. Fügen Sie dieser Baugruppe anschließend Vergaser 1 **7H** hinzu, indem Sie den Zapfen von Vergaser 3 **7J** in die Öffnung von Vergaser 1 **7H** einsetzen. Fixieren Sie alles mit einer Schraube **AP**.

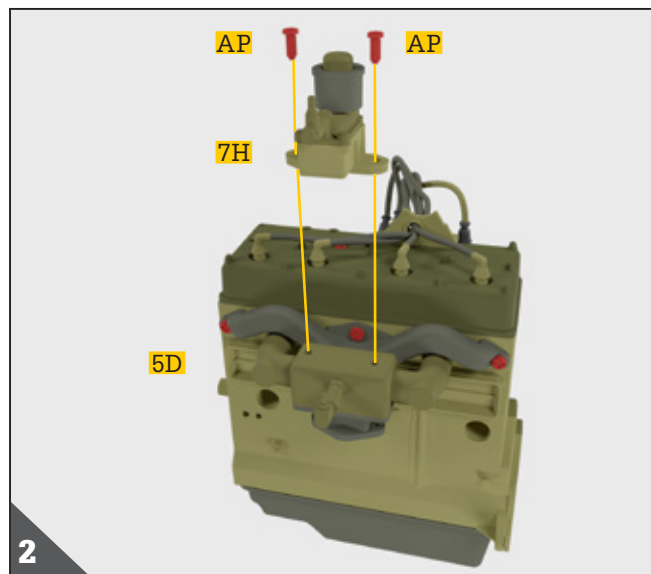

2 Nehmen Sie die Motorblock-Einheit aus der vorigen Ausgabe zur Hand und platzieren Sie Vergaser 1 **7H** auf dem Ansaugkrümmer **5D**, indem Sie die Schraublöcher entsprechend ausrichten. Verbinden Sie beide Teile mit zwei Schrauben **AP**.

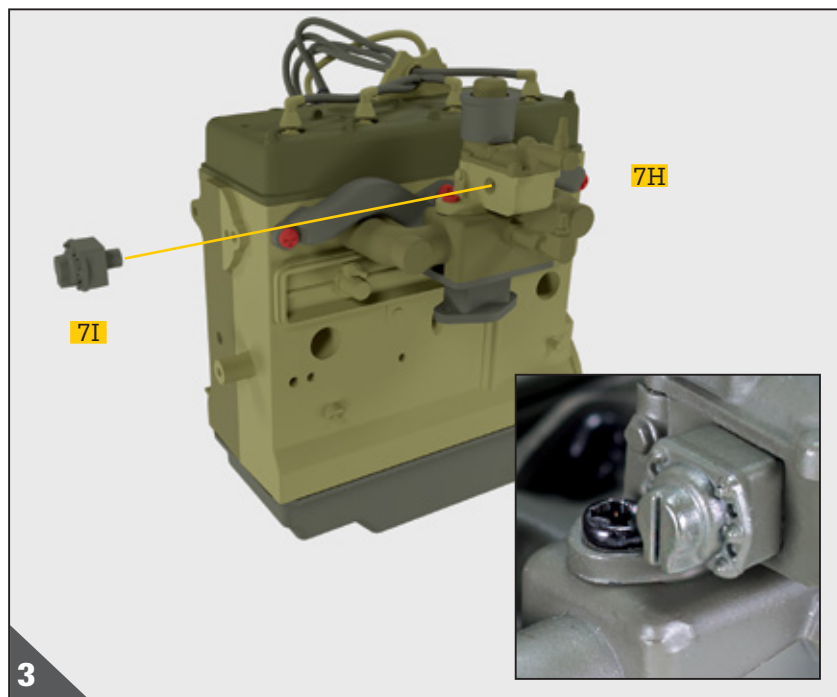

3 Setzen Sie Vergaser 2 **7I** in die seitliche Öffnung von Vergaser 1 **7H** ein. Er muss in horizontaler Position eingesetzt werden, während der Schraubenschlitz vertikal stehen muss. Passen Sie ihn durch leichtes Drücken korrekt ein.

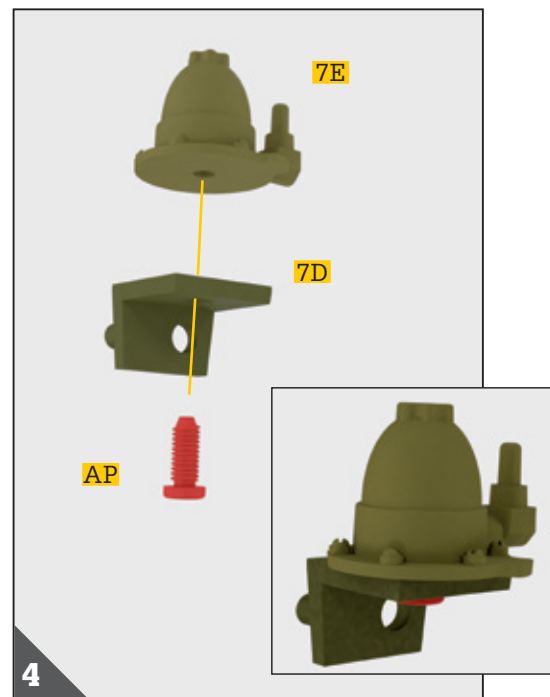

4 Setzen Sie den Kraftstofffilter **7E** auf die flache Oberfläche des Kraftstofffilter-Halters **7D**. Stellen Sie sicher, dass er richtig positioniert ist. Verbinden Sie die Bauteile mit einer Schraube **AP**.

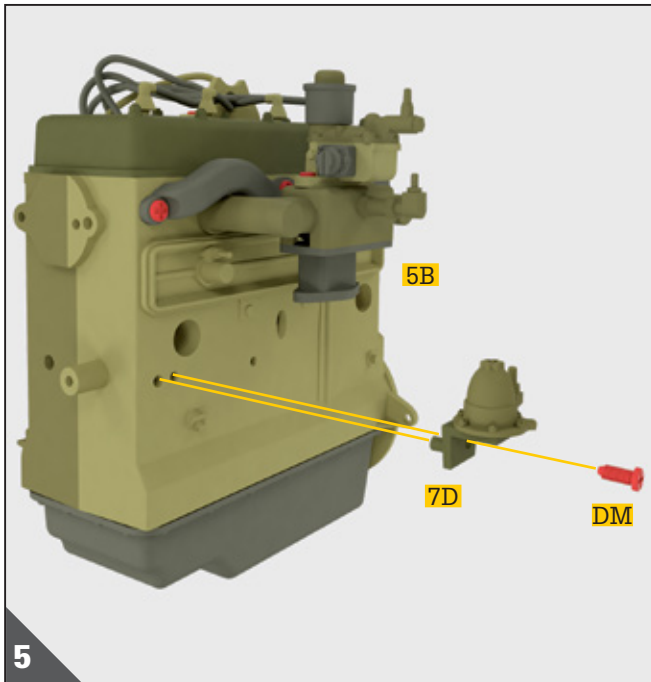

Orten Sie die beiden Löcher auf der linken Seite des Motorblocks **5B**. Passen Sie das vorstehende Teil des Kraftstofffilter-Halters **7D** in die äußere Öffnung ein und befestigen Sie es mittels einer Schraube **DM** an der inneren Öffnung

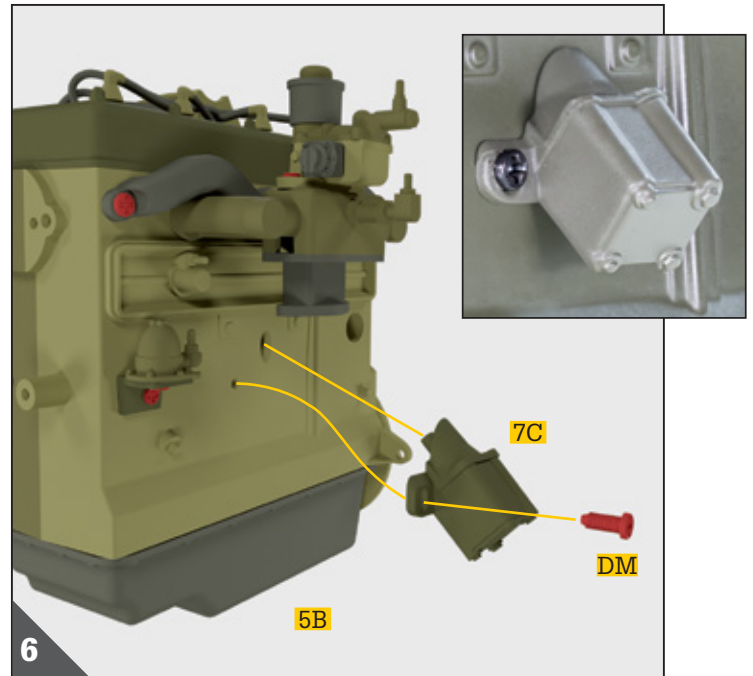

Stecken Sie das kreisrunde, vorstehende Teil der Ölpumpe **7C** in die mittlere Öffnung der linken Seite des Motorblocks **5B**. Führen Sie eine Schraube **DM** durch das Loch auf der linken Seite der Ölpumpe, um diese zu fixieren.

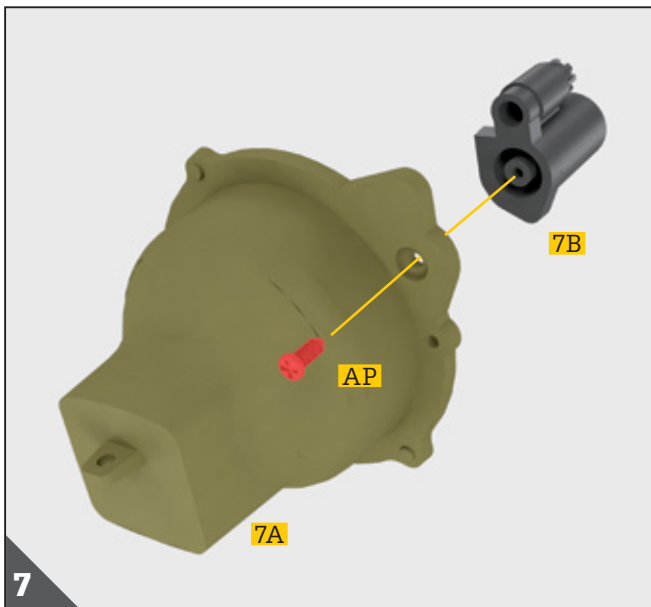

Setzen Sie die Öffnung am oberen Teil des Anlassers **7B** auf den Zapfen an der Außenseite des Getriebes **7A**. Verbinden Sie beide Bauteile mit einer Schraube **AP**.



Montieren Sie das Getriebe **7A** an den Motorblock, indem Sie die Öffnung der Lasche des Getriebes **7A** und die Lasche auf der rechten Seite des Motorblocks **5C** passend zueinander ausrichten. Stellen Sie sicher, dass die Bauteile korrekt ausgerichtet sind, bevor Sie sie mit einer Schraube **DM** verbinden.

Schritt 7

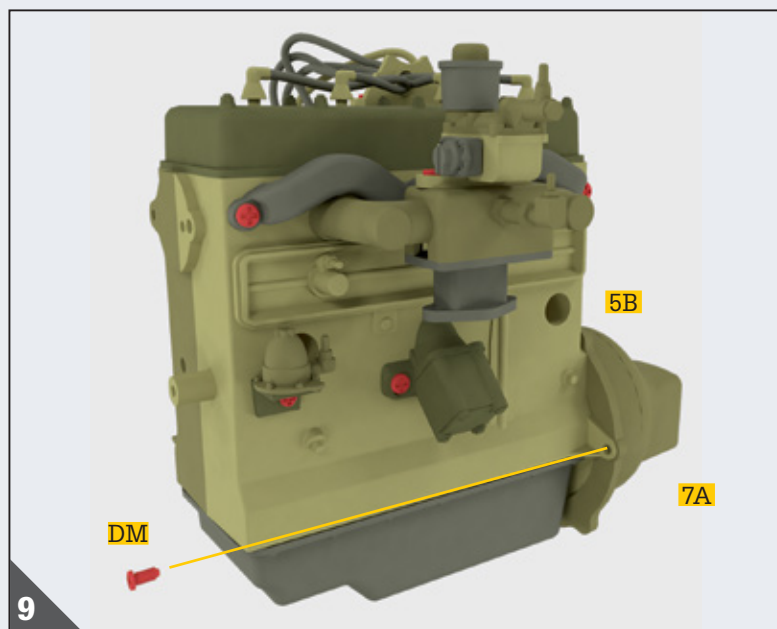

9 Drehen Sie den Motorblock und führen Sie eine weitere Schraube **DM** durch die Öffnung der linken Seite des Motorblocks **5B**, um das Getriebe **7A** auf der anderen Seite zu befestigen.

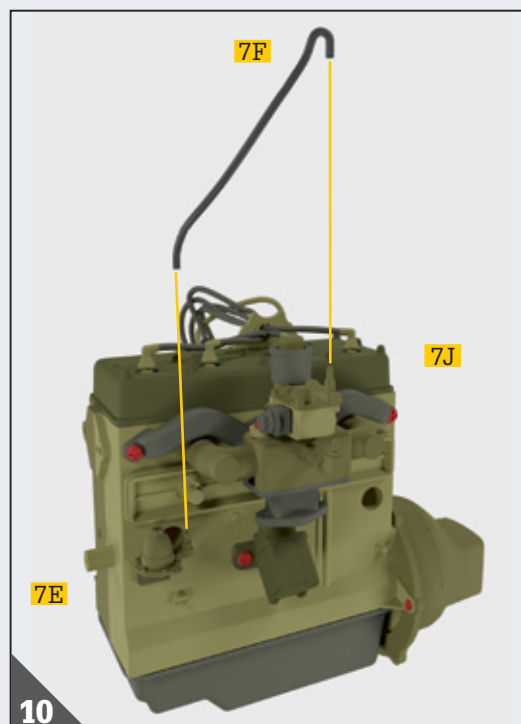

10 Nehmen Sie Kraftstoffschlauch **7E**, den längsten Schlauch, und schließen Sie eines seiner Enden an den Zapfen des Kraftstofffilters **7E** an. Schließen Sie anschließend das andere Ende an den Zapfen von Vergaser 3 **7J** an. Wir empfehlen, zur einfacheren Handhabung die Pinzette zu verwenden.

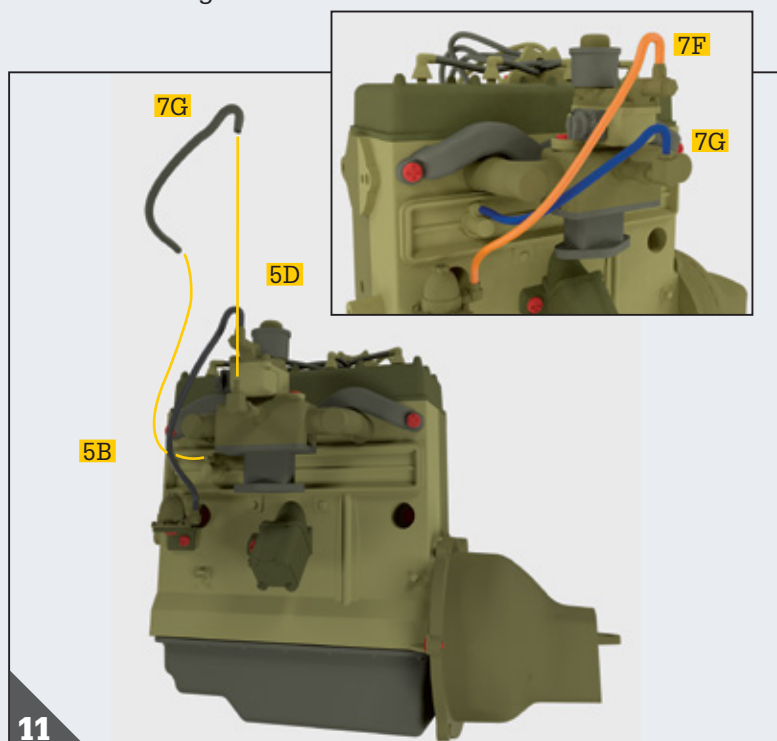

11 Nehmen Sie den Entlüftungsschlauch **7G**, den kürzeren Schlauch, und schließen Sie eines seiner Enden an den Zapfen des Ansaugkrümmers **5D** an. Schließen Sie anschließend das andere Ende an den Zapfen der linken Seite des Motorblocks **5B** an. Wir empfehlen, zur einfacheren Handhabung die Pinzette zu verwenden.

Die Einzelteile von Ausgabe 7 sind nun zusammengebaut. Der Motor Ihres Willys-Jeep® nimmt langsam Gestalt an.

