

# Montage der Vorderachse und der Anschläge der Vorderachsaufhängung

In dieser Ausgabe montieren Sie die Vorderachse, die vorderen Blattfeder-Haltebügel sowie den linken und rechten Blattfederhalter des Jeep.



## BAUTEILE IM ÜBERBLICK

REF.	BEZEICHNUNG	WERKSTOFF	ANZ.
14A	Vorderachse	Zink	1
14B	Blattfeder-Haltebügel	ABS-Kunststoff	4
14C	Rechter Blattfederhalter	Zink	1
14D	Linker Blattfederhalter	Zink	1
CM	Schraube 2 x 4 mm	Fe	2+1*
HM	Schraube 2 x 13 mm	Fe	2+1*

### HINWEISE

- Achten Sie darauf, sich nicht an den spitzen Enden der gelieferten Teile zu verletzen.
- Bewahren Sie die Teile außer Reichweite von Kindern auf. Falls ein Kind ein Teil verschluckt, wenden Sie sich sofort an einen Arzt.
- Dieses Produkt ist nicht geeignet für Kinder unter 14 Jahren.

\*Hinweis: Die für die jeweiligen Arbeitsschritte benötigten Schrauben werden stets mitgeliefert. Die zusätzlichen Schrauben nutzen Sie bitte im Falle von Verlust oder Beschädigung.

# Schritt 14

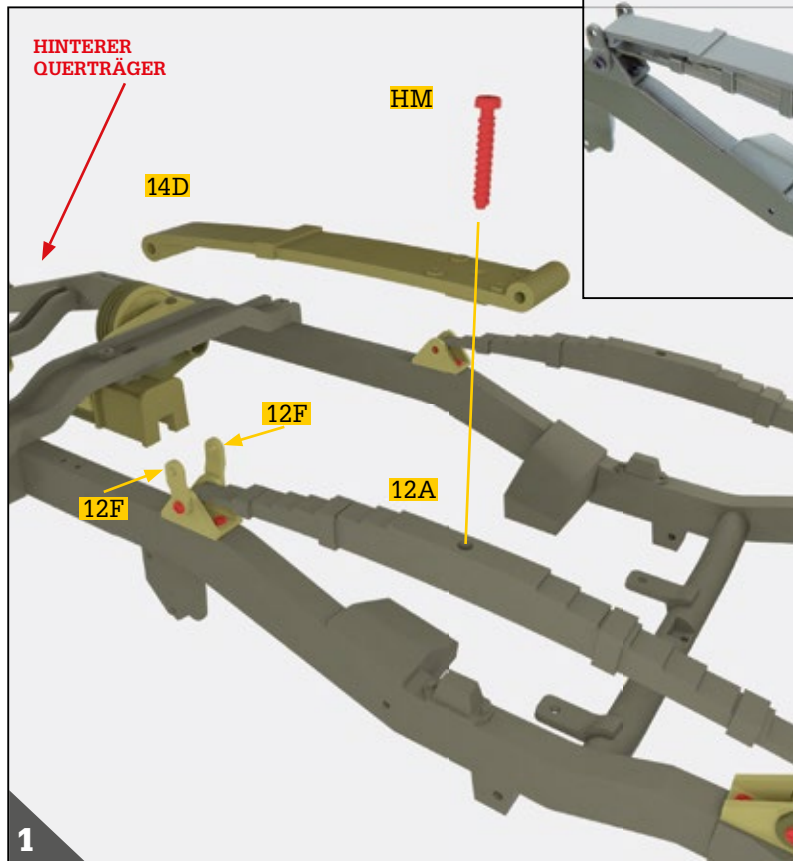

Nehmen Sie das Chassis zur Hand, das Sie in der vorigen Ausgabe montiert haben. Platzieren Sie das schmalere Ende des linken Blattfederhalters **14D** zwischen den linken Federlaschen 2 **12F**. Der zylindrische Teil seines Endes zeigt nach unten.

Vor dem anderen Ende vom Blattfederhalter **14D** befindet sich mittig ein Loch. Richten Sie den Blattfederhalter **14D** so aus, dass sich dieses Loch über dem der vorderen linken Blattfeder **12A** befindet. Die beiden kleinen unteren Führungen müssen entlang der Mitte der Blattfeder **12A** verlaufen. Drehen Sie eine Schraube **HM** ein, um das Bauteil zu fixieren, aber ziehen Sie sie noch nicht fest an. Die Schraube muss sich ungehindert eindrehen lassen. Sollte dies nicht so sein, hat sich die Blattfeder **12A** etwas bewegt und sich dadurch das mittlere Loch verkleinert. In diesem Fall stecken Sie einen Schraubendreher in das Loch und machen kleine seitliche Bewegungen, bis die Blattfedern korrekt ausgerichtet sind.

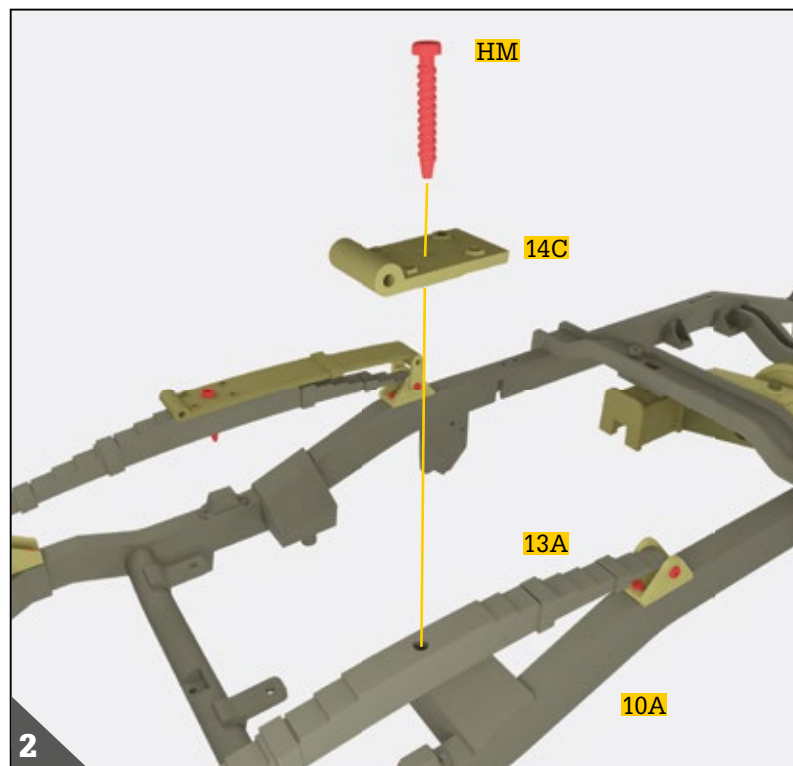

Bewegen Sie das mittlere Loch des rechten Blattfederhalters **14C** über das mittlere Loch der vorderen rechten Blattfeder **13A**. Die zylindrische Seite des Blattfederhalters **14C** zeigt nach oben sowie in Richtung des Fahrgestell-Vorderteils **10A**. Drehen Sie eine Schraube **HM** ein, um das Bauteil zu fixieren.

Sollte sich die Schraube nicht leicht eindrehen lassen, verfahren Sie wie im vorigen Schritt beschrieben.

## MONTAGE DER VORDERACHSE UND DER ANSCHLÄGE DER VORDERACHSAUFHÄNGUNG

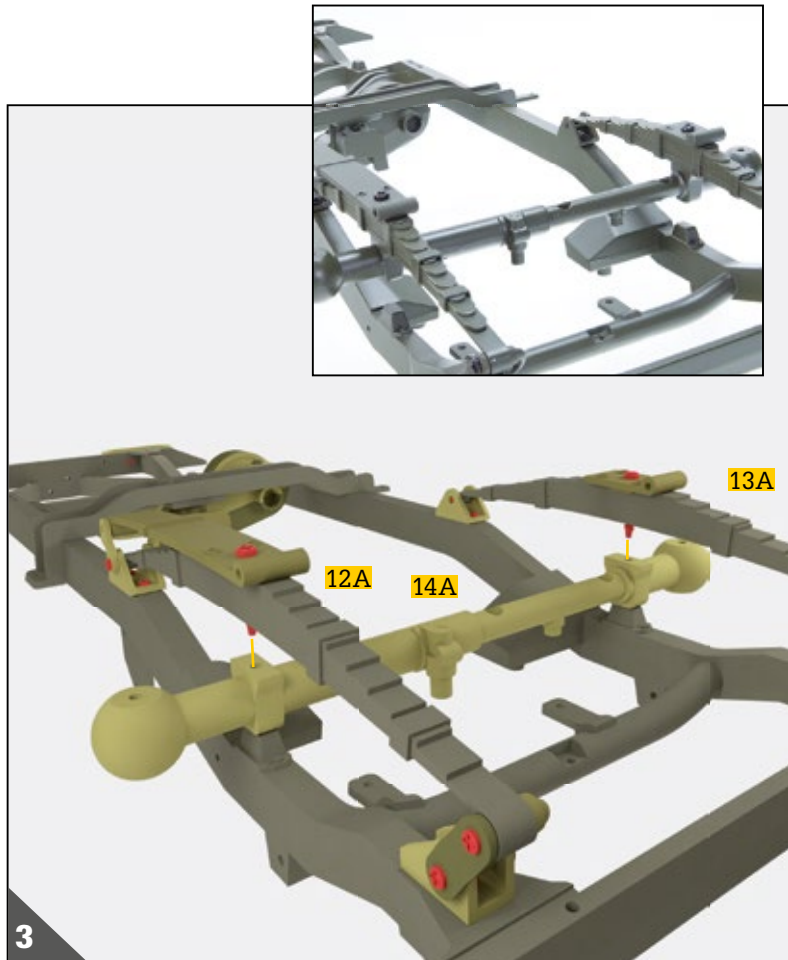

Sie werden feststellen, dass die Vorderachse **14A** zwischen den beiden Gelenkkugeln der Räder zwei Abschnitte mit unterschiedlichem Durchmesser aufweist. Platzieren Sie die Vorderachse **14A** unter die vorderen Blattfedern **12A** und **13A**. Achten Sie darauf, dass sich der Teil der Vorderachse **14A** mit dem stärkeren Durchmesser auf der Seite der vorderen linken Blattfeder **12A** befindet wie abgebildet.

Richten Sie die Vorderachse **14A** mittig aus. An den Enden der Vorderachse **14A** befinden sich an den rechteckigen vorstehenden Teilen zwei Löcher. Richten Sie diese genau auf die mittigen Löcher der Blattfedern **12A** und **13A** aus. Verschrauben Sie die vier Teile mit den zuvor platzierten Schrauben **HM**.

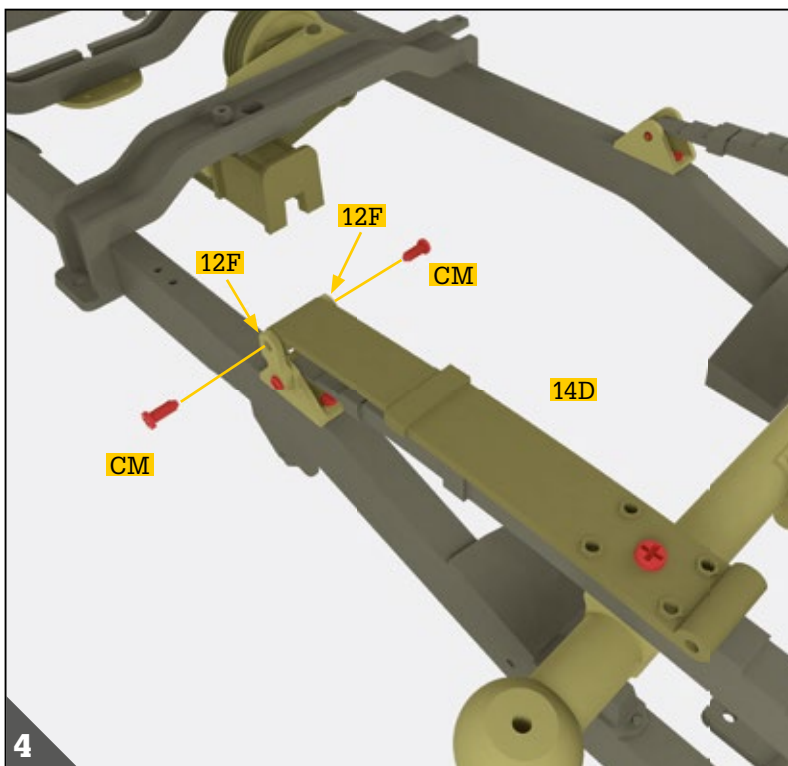

Richten Sie nun die beiden seitlichen Löcher am Ende des linken Blattfederhalters **14D** an den linken Federlaschen **2 12F** aus. Verschrauben Sie beide Teile auf jeder Seite jeweils mit einer Schraube **CM**.

# Schritt 14

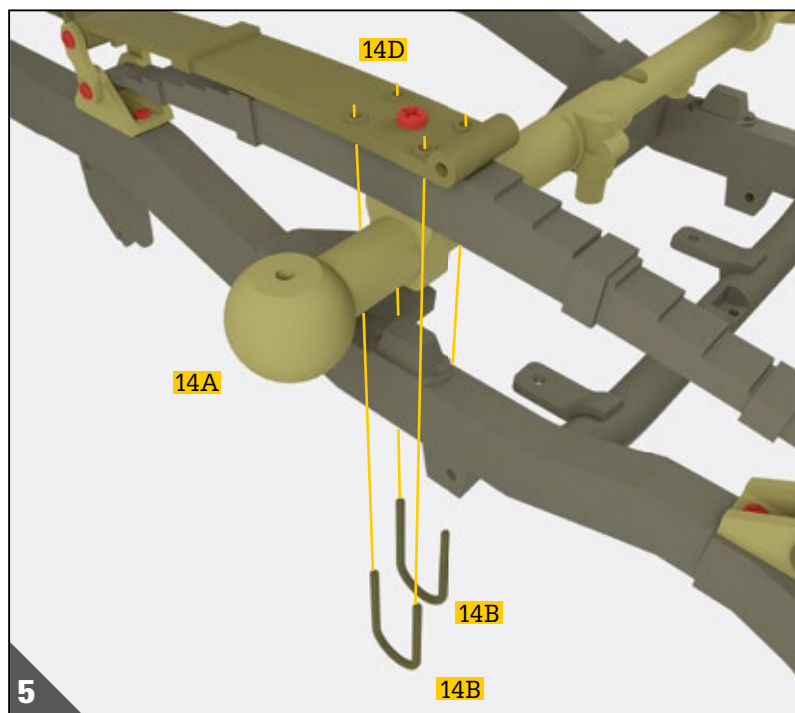

Stecken Sie die Enden von zwei Blattfeder-Haltebügeln **14B** in die vier Löcher des linken Blattfederhalters **14D** wie in der Abbildung dargestellt. Achten Sie darauf, dass die Blattfeder-Haltebügel **14B** die Vorderachse **14A** umfassen, bevor Sie sie in die Löcher des Blattfederhalters **14D** einschieben. Befestigen Sie die die Blattfeder-Haltebügel **14B** durch Einklipsen.

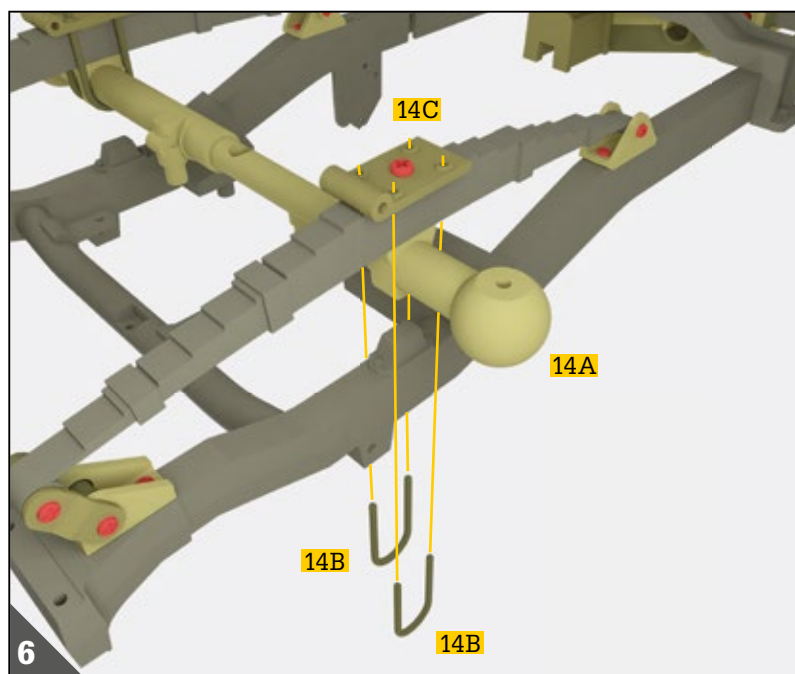
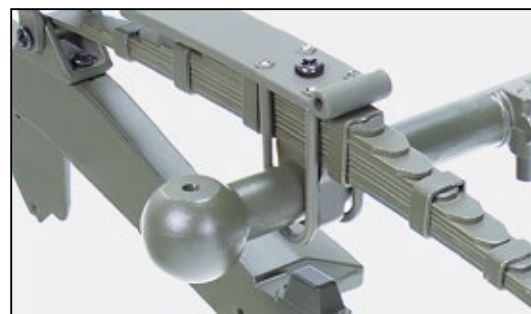

Führen Sie nun die Enden der übrigen beiden Blattfeder-Haltebügel **14B** in die vier Löcher des rechten Blattfederhalters **14C** ein. Auch die Blattfeder-Haltebügel auf dieser Seite müssen die Vorderachse **14A** umfassen, bevor Sie sie am rechten Blattfederhalter **14C** durch Einklipsen befestigen.

**Die Einzelteile der Ausgabe 14 sind nun zusammgebaut. Die Montage Ihres Fahrgestells schreitet voran.**

Wir empfehlen Ihnen, es sorgfältig aufzubewahren und darauf zu achten, dass der mittlere Teil der Handbrems-trommel 2 11H keine anderen Oberfläche berührt. So verhindern Sie, dass sich die Baugruppe verschiebt.

