

DER JEEP WILLYS MB IM MASSSTAB 1:8

Montage des linken Frontkotflügels

In dieser Ausgabe setzen Sie den linken Frontkotflügel an das Fahrgestell Ihres Jeep.

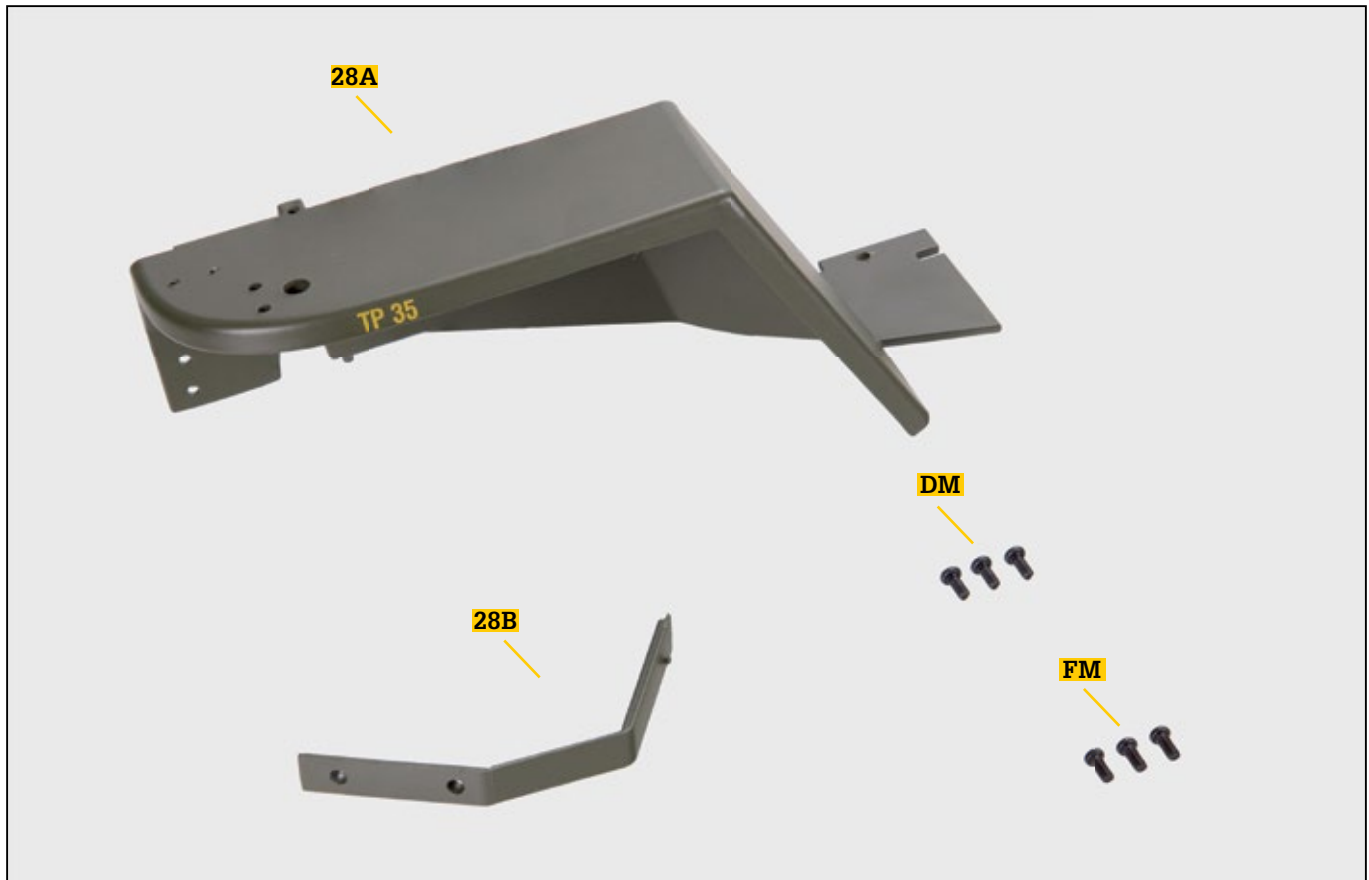

BAUTEILE IM ÜBERBLICK

REF.	BEZEICHNUNG	WERKSTOFF	ANZ.
28A	Linker Frontkotflügel	Zink	1
28B	Halterung des linken Frontkotflügels	Zink	1
DM	Schraube 1,7 x 4 mm	Fe	3
FM	Schraube 2 x 5 mm	Fe	3

HINWEISE

- Achten Sie darauf, sich nicht an den spitzen Enden der gelieferten Teile zu verletzen.
- Bewahren Sie die Teile außer Reichweite von Kindern auf. Falls ein Kind ein Teil verschluckt, wenden Sie sich sofort an einen Arzt.
- Dieses Produkt ist nicht geeignet für Kinder unter 14 Jahren.

*Hinweis: Die für die jeweiligen Arbeitsschritte benötigten Schrauben werden stets mitgeliefert. Die zusätzlichen Schrauben nutzen Sie bitte im Falle von Verlust oder Beschädigung.

Schritt 28

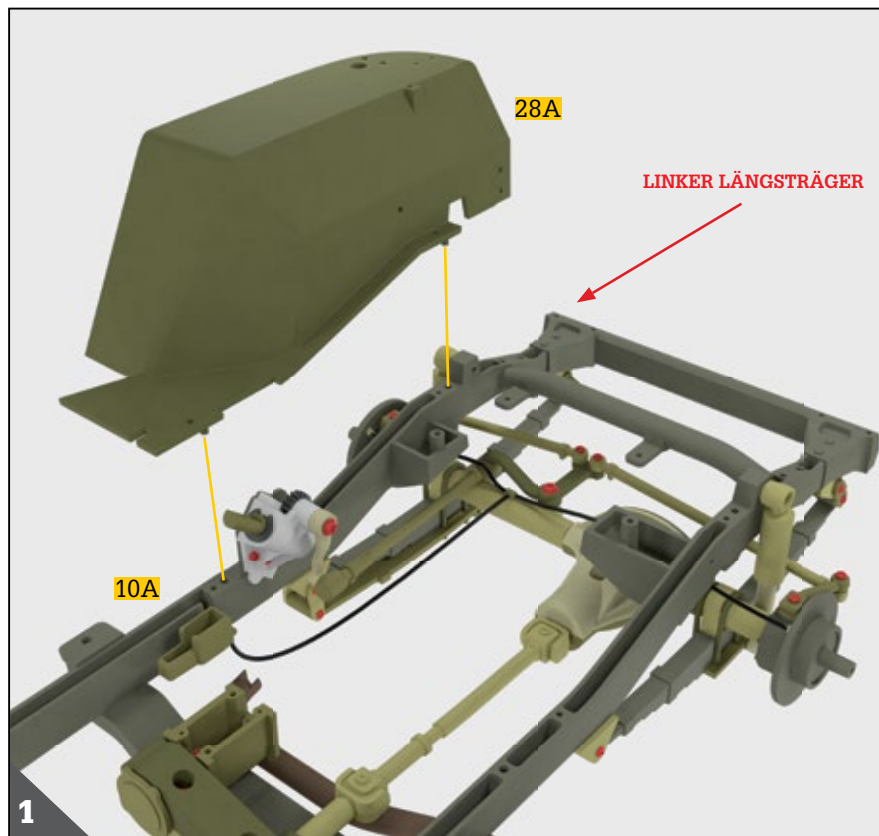

Führen Sie den linken Frontkotflügel **28A** so über das vordere Fahrgestell **10A**, dass sich die zwei Stifte an seiner Innenkante über den zwei Bohrungen im linken Längsträger des Fahrgestells **10A** befinden. Stecken Sie die Stifte in die Bohrungen wie abgebildet. Die Kante des Kotflügels **28A** muss passgenau mit der des Fahrgestells **10A** übereinanderliegen.

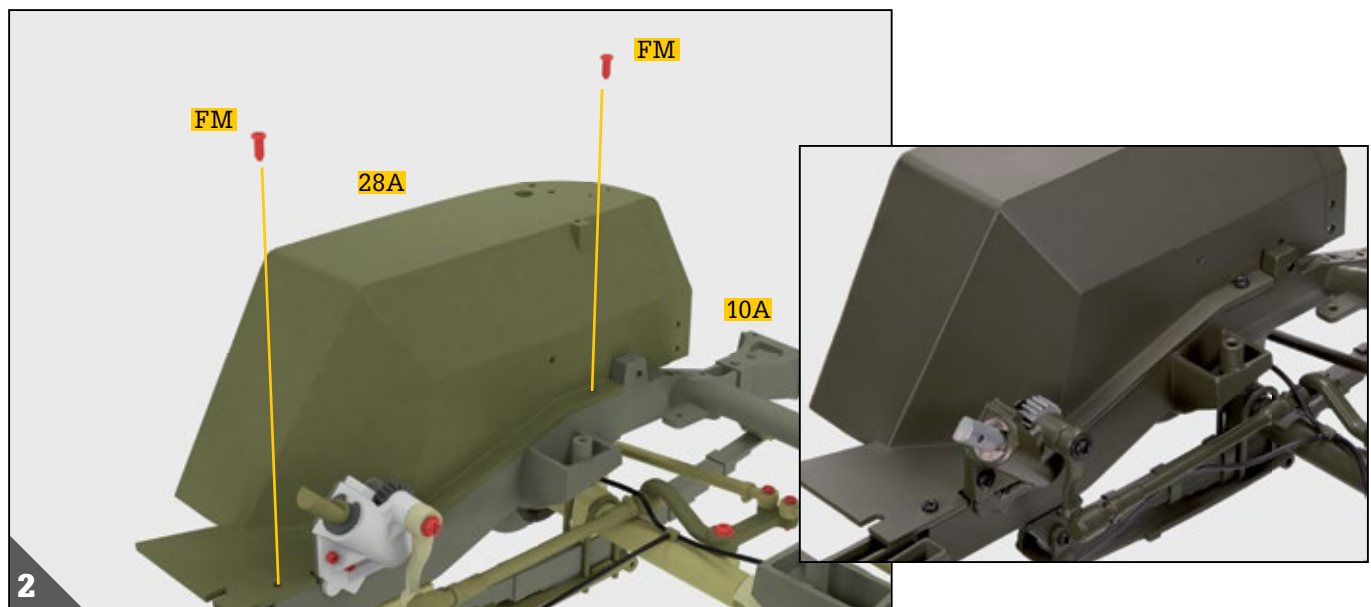

Überprüfen Sie nochmals, dass die Kanten des Fahrgestells **10A** und des linken Kotflügels **28A** optimal zusammengepasst sind. Verbinden Sie dann die Bauteile mit zwei Schrauben **FM**.

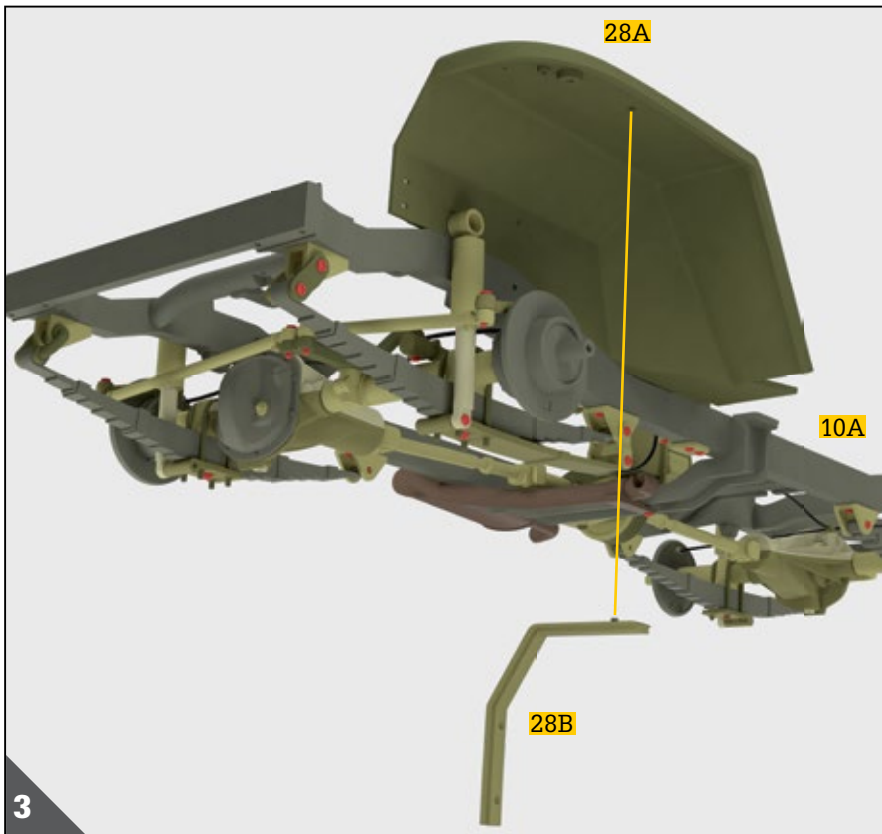

Nehmen Sie die Halterung des Kotflügels **28B** und halten Sie sie so, dass ihr Stift nach oben weist. Stecken Sie den Stift in die Bohrung der Innenseite am Kotflügel **28A** wie abgebildet. Die beiden Bohrungen am anderen Ende der Halterung **28B** müssen passgenau über den entsprechenden Bohrungen des Kotflügels **28A** und des Fahrgestells **10A** liegen, wie in der nächsten Abbildung ersichtlich wird.

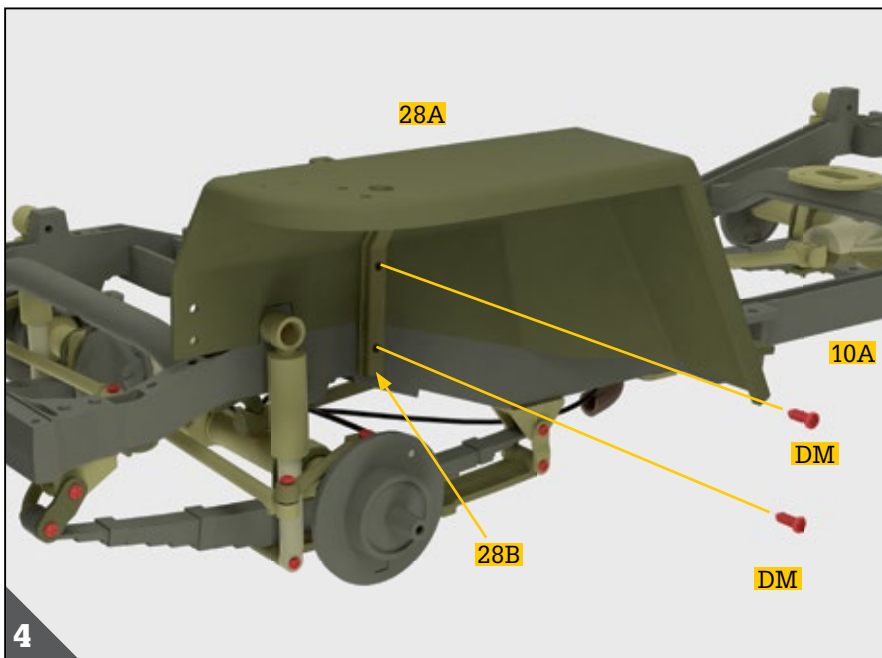

Jetzt befestigen Sie den Kotflügel **28A** am Fahrgestell **10A** wie abgebildet. Halten Sie dazu die Bauteile in Position und drehen Sie zwei Schrauben **DM** in die Halterung von Kotflügel **28B**.

DER KOTFLÜGEL



Der Kotflügel ist ein Bauteil, das die Räder teilweise bedeckt oder überhängt und das Fahrzeug (und in einigen Fällen auch die Insassen) vor Wasser- und Schlammgespritzern schützt. Die Kennzeichnung „TP 35“ auf dem Kotflügel des Jeep gibt den Reifendruck an. „TP“ ist eine Abkürzung für „Tire Pressure“, steht also für Reifendruck. Die US-Einheit dafür ist PSI als Abkürzung für „Pounds per Square Inch“ (Pfund je Quadratzoll).

Die Einzelteile von Ausgabe 28 sind nun zusammengebaut.
 Sie haben den linken Frontkotflügel an das Fahrgestell montiert.
 Den rechten Frontkotflügel montieren Sie in Ausgabe 29.

