

DER JEEP WILLYS MB IM MASSSTAB 1:8

Montage der Vorderräder und des Frontstoßfängers

In dieser Ausgabe montieren Sie zunächst die Vorderräder und anschließend den Frontstoßfänger an Ihren Jeep.

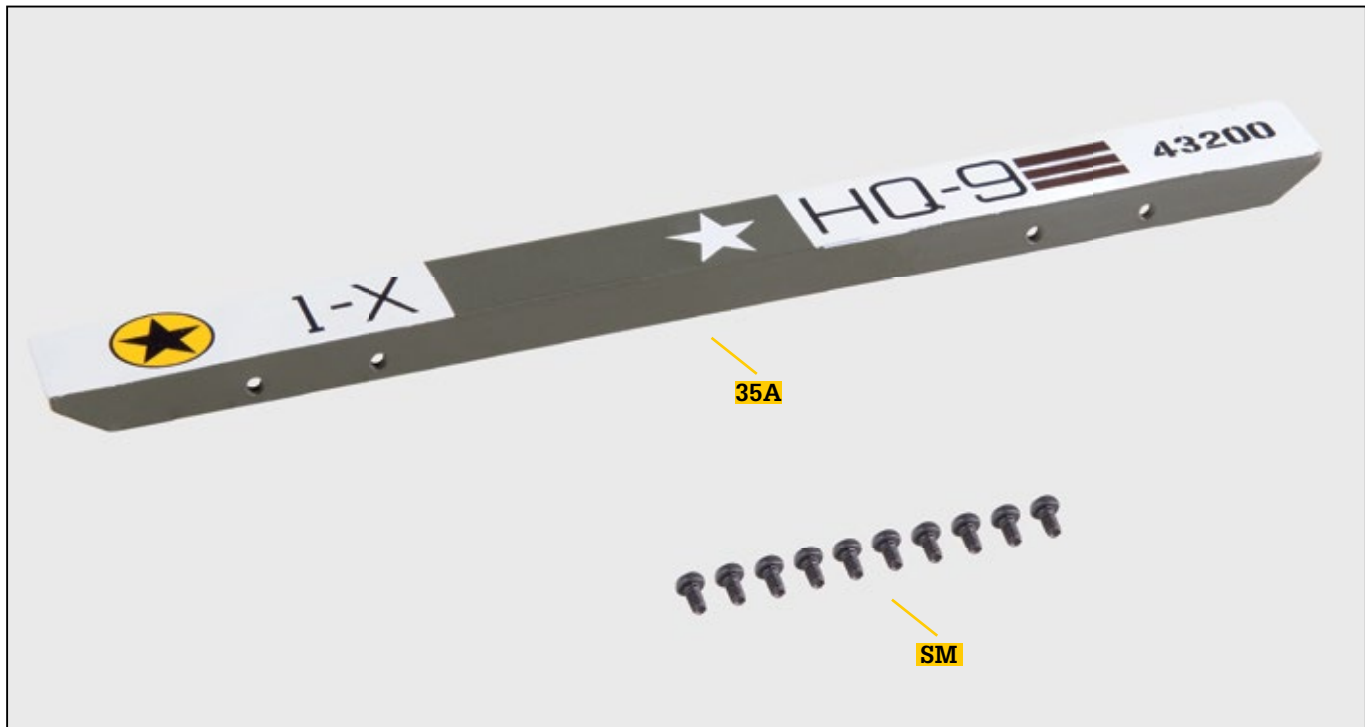

BAUTEILE IM ÜBERBLICK

REF.	BEZEICHNUNG	WERKSTOFF	ANZ.
35A	Frontstoßfänger	Zink	1
SM	Schraube 1,7 x 3 mm	Fe	8+2*

Beschriftung auf dem Frontstoßfänger

Auf dem Frontstoßfänger befindet sich teilweise die gleiche Beschriftung wie auf den geteilten Heckstoßfängern. Wie bereits in Ausgabe 10 dargestellt, folgt hier noch einmal ihre Bedeutung:

Der schwarze Stern im gelben Kreis ist das Emblem der US-Infanterie, die folgende Zahl (bei Ihrem Modell: 1) steht für die Divisionsnummer.

„X“ signalisiert, dass das Fahrzeug nicht von einer zwischengeschalteten Stelle benutzt oder ihm keine bestimmte Funktion zugewiesen wurde.

HQ ist die Abkürzung von „Headquarter“, also „Hauptquartier“, und die folgende Zahl (bei Ihrem Modell: 9) entspricht der Fahrzeugnummer.

Der Frontstoßfänger ist mit weiteren Zeichen versehen: dem weißen Stern, den drei braunen Streifen und der Zahl 43200.

Der weiße Stern ist das Nationalembem. **Die drei braunen Streifen**, gefolgt von der Zahl 43200, bildeten den Identifikationscode der Einheit, mit dem festgelegt wurde, auf welches Schiff das Fahrzeug verladen werden sollte.

HINWEISE

- Achten Sie darauf, sich nicht an den spitzen Enden der gelieferten Teile zu verletzen.
- Bewahren Sie die Teile außer Reichweite von Kindern auf. Falls ein Kind ein Teil verschluckt, wenden Sie sich sofort an einen Arzt.
- Dieses Produkt ist nicht geeignet für Kinder unter 14 Jahren.

*Hinweis: Die für die jeweiligen Arbeitsschritte benötigten Schrauben werden stets mitgeliefert. Die zusätzlichen Schrauben nutzen Sie bitte im Falle von Verlust oder Beschädigung.

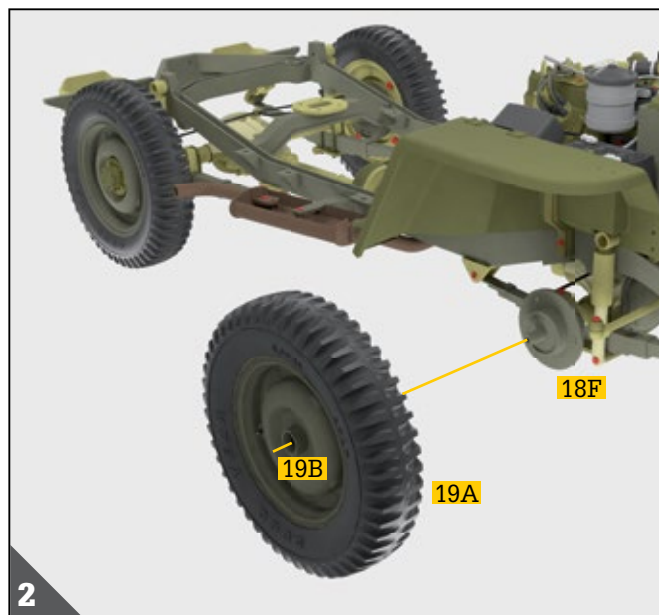

Bevor Sie mit der Montage beginnen, legen Sie die Schrauben **OM** bereit, die Sie mit Ausgabe 32 erhalten haben. Nehmen Sie außerdem das rechte Vorderrad **19A** und das linke Vorderrad **4A** zur Hand. Entfernen Sie die Nabenkappen **19D** und **4D** sowie die Einlegescheiben **19E** und **4E** (diese haben Sie bei den Schritten 4 und 19 in die äußeren Felgenschüsseln eingesetzt). Drücken Sie sie mit einem Schraubendreher von der anderen Seite heraus wie abgebildet.

Setzen Sie das rechte Vorderrad **19A** mit seiner mittigen Bohrung auf den Stift des vorderen rechten Radträgerflansches **18F** wie abgebildet. Die äußere Felgenschüssel **19B** ist nach außen gerichtet.

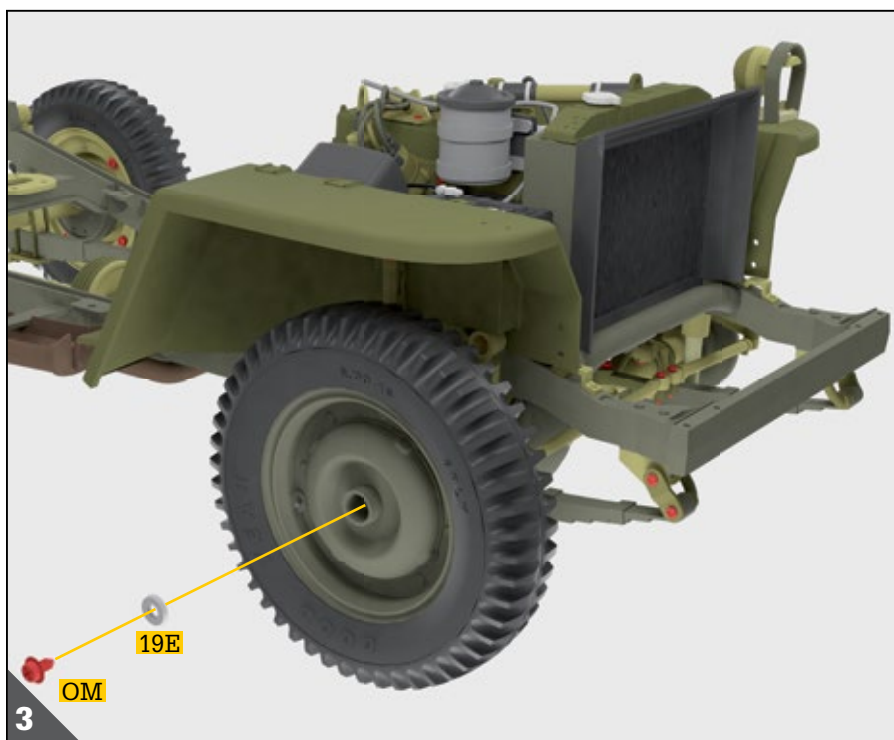

Befestigen Sie das rechte Vorderrad mit einer Schraube **OM** (aus Ausgabe 32) am Radträgerflansch **18F**. Führen Sie die Schraube durch die Einlegescheibe **19E** und ziehen Sie sie nicht zu fest an: Das Rad muss sich ohne Spiel drehen können.



MONTAGE DER VORDERRÄDER UND DES FRONTSTOSSFÄNGERS

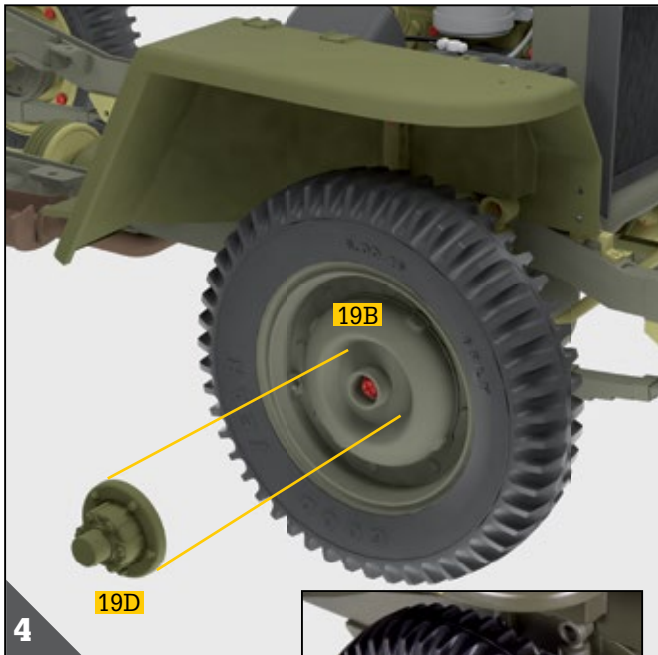

Klipsen Sie die Nabenkappe **19D** mittig auf die äußere Felgenschüssel **19B**.

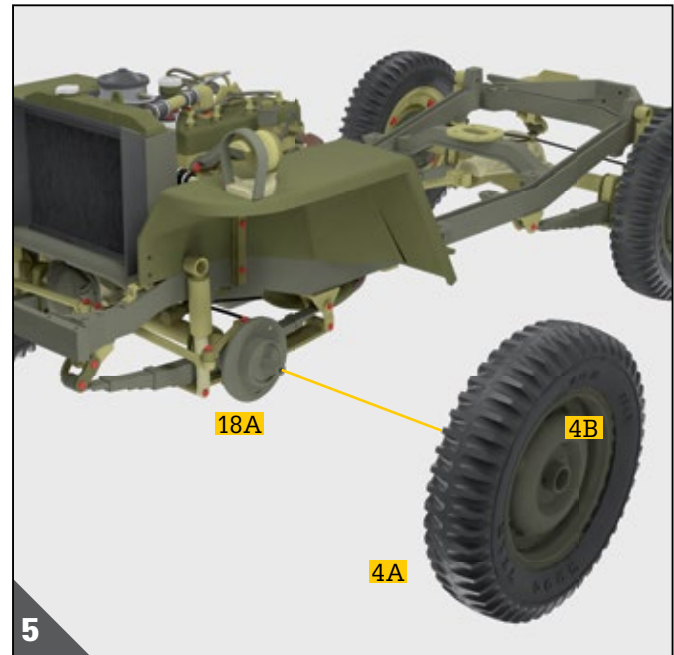

Setzen Sie jetzt das linke Vorderrad **4A** mit seiner mittigen Bohrung auf den Stift des linken vorderen Radträgerflansches **18A** wie abgebildet. Die äußere Felgenschüssel **4B** ist nach außen gerichtet.



Befestigen Sie das linke Vorderrad mit einer der Schrauben **OM** aus Ausgabe 32 am linken vorderen Radträgerflansch **18A**. Führen Sie die Schraube durch die Einlegescheibe **4E** wie abgebildet. Ziehen Sie auch hier die Schraube nicht zu fest an.

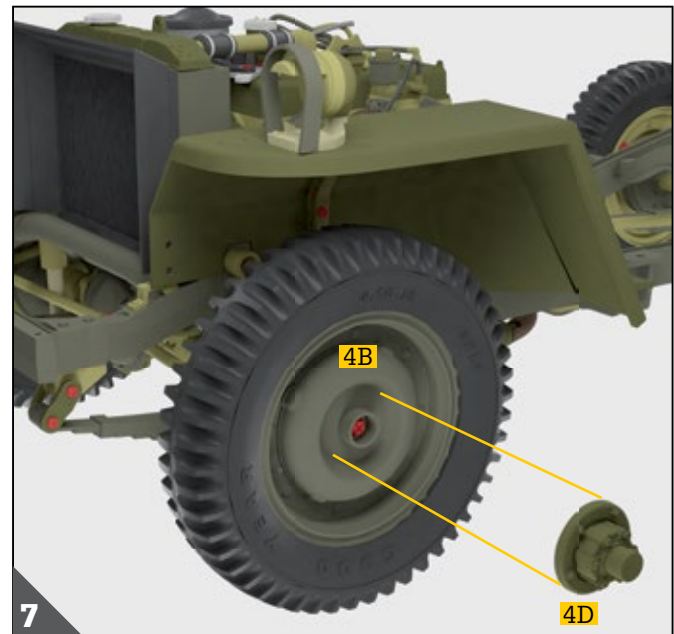

Klipsen Sie die Nabenkappe **4D** mittig auf die äußere Felgenschüssel **4B**.

Schritt 35

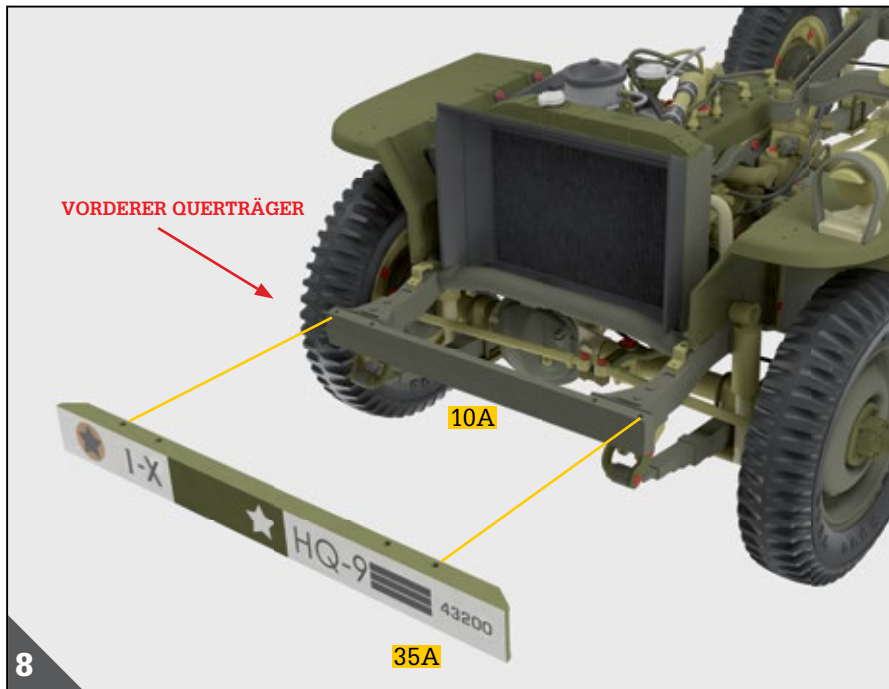

Richten Sie nun die Rückseite des Frontstoßfängers 35A so auf den vorderen Querträger des Fahrgestells 10A aus, dass die Bohrungen beider Bauteile übereinanderliegen.

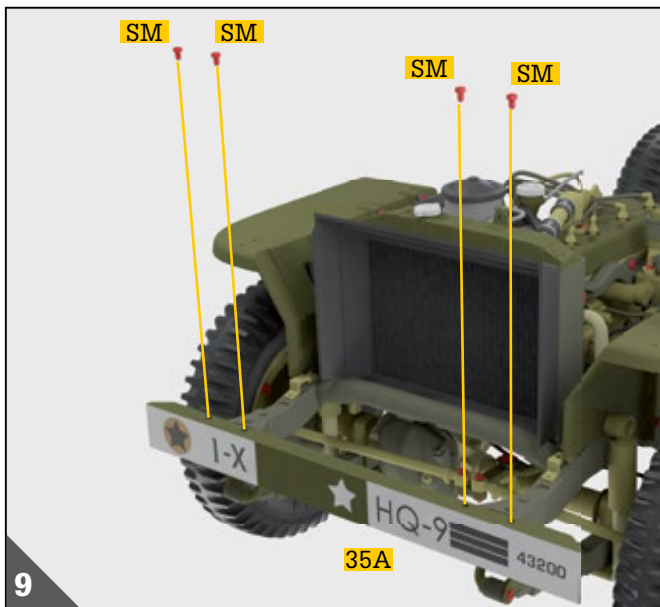

Drehen Sie zunächst vier Schrauben SM in die Bohrungen auf der Oberseite des Frontstoßfängers 35A ein wie abgebildet.

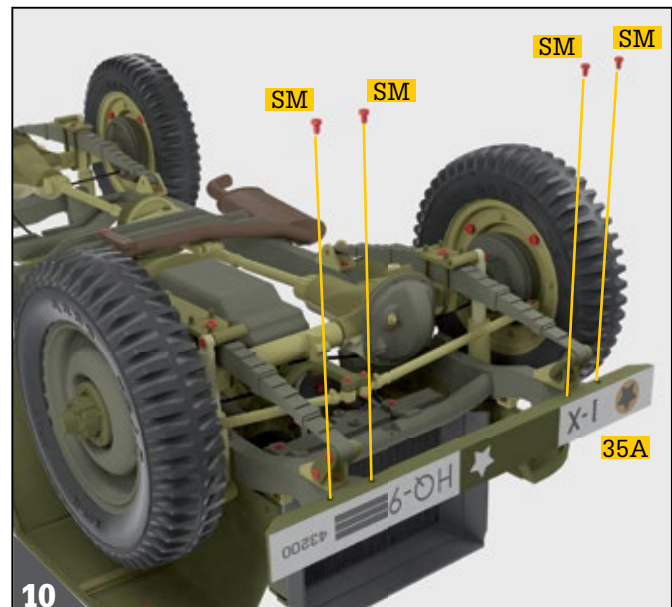

Wenden Sie nun das Modell so, dass die Räder sich oben befinden. Drehen Sie vier Schrauben SM in die Unterseite des Frontstoßfängers 35A ein, um die Montage abzuschließen.

Die Einzelteile von Ausgabe 35 sind nun **zusammengebaut**. Sie haben die Vorderräder und den Frontstoßfänger an Ihr Modellfahrzeug montiert.

