

Montage des Brems- und des Kupplungspedals

In dieser Ausgabe montieren Sie das Brems- und das Kupplungspedal und befestigen anschließend beide auf dem Fahrzeugboden.

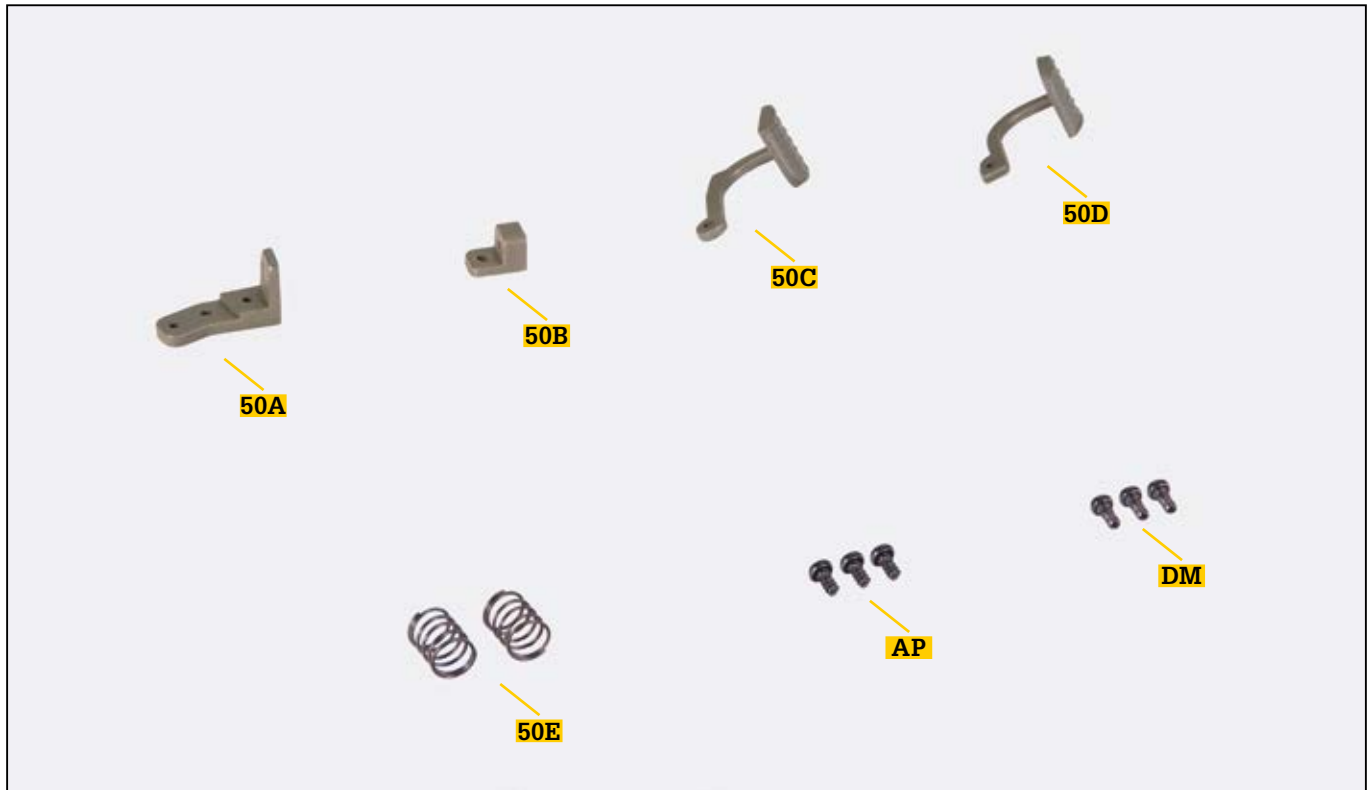

BAUTEILE IM ÜBERBLICK

REF.	BEZEICHNUNG	WERKSTOFF	ANZ.
50A	Bremspedalbock	ABS-Kunststoff	1
50B	Kupplungspedalbock	ABS-Kunststoff	1
50C	Kupplungspedal	ABS-Kunststoff	1
50D	Bremspedal	ABS-Kunststoff	1
50E	Feder	Stahl	2
AP	Schraube 1,7 x 3 mm	Fe	2+1*
DM	Schraube 1,7 x 4 mm	Fe	2+1*

HINWEISE

- Achten Sie darauf, sich nicht an den spitzen Enden der gelieferten Teile zu verletzen.
- Bewahren Sie die Teile außer Reichweite von Kindern auf. Falls ein Kind ein Teil verschluckt, wenden Sie sich sofort an einen Arzt.
- Dieses Produkt ist nicht geeignet für Kinder unter 14 Jahren.

*Hinweis: Die für die jeweiligen Arbeitsschritte benötigten Schrauben werden stets mitgeliefert. Die zusätzlichen Schrauben nutzen Sie bitte im Falle von Verlust oder Beschädigung.

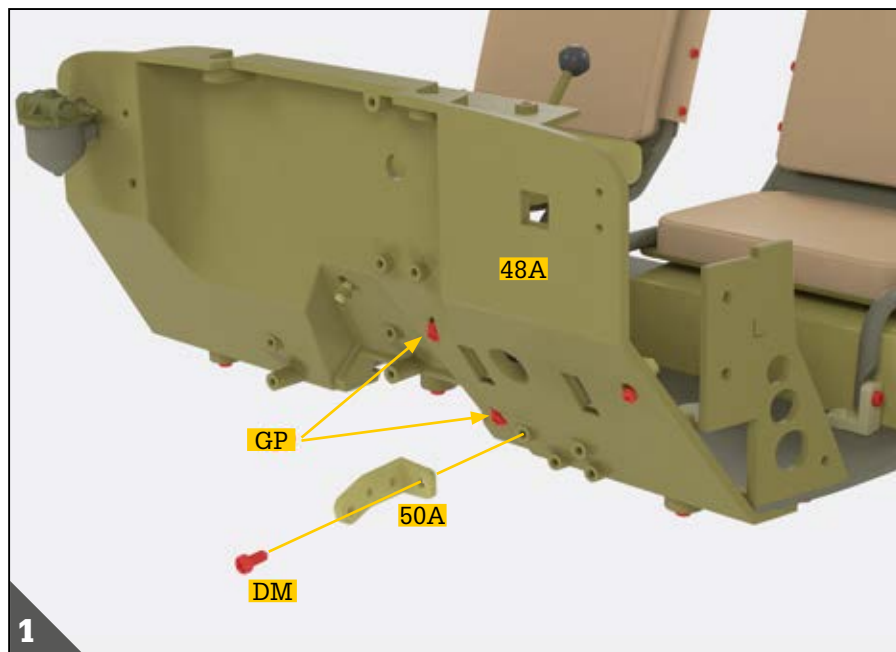

Nehmen sie den Bremspedalbock **50A**. Richten Sie die Bohrung seiner kürzeren Lasche auf den Stift der Spritzwand **48A** aus wie abgebildet. Der Stift ist den Schrauben **GP** am nächsten, mit denen Sie im vorigen Schritt das Gaspedal und den Gaspedalhalter befestigt haben. Richten Sie den Bremspedalbock **50A** aus wie oben abgebildet. Befestigen Sie ihn mit einer Schraube **DM**.

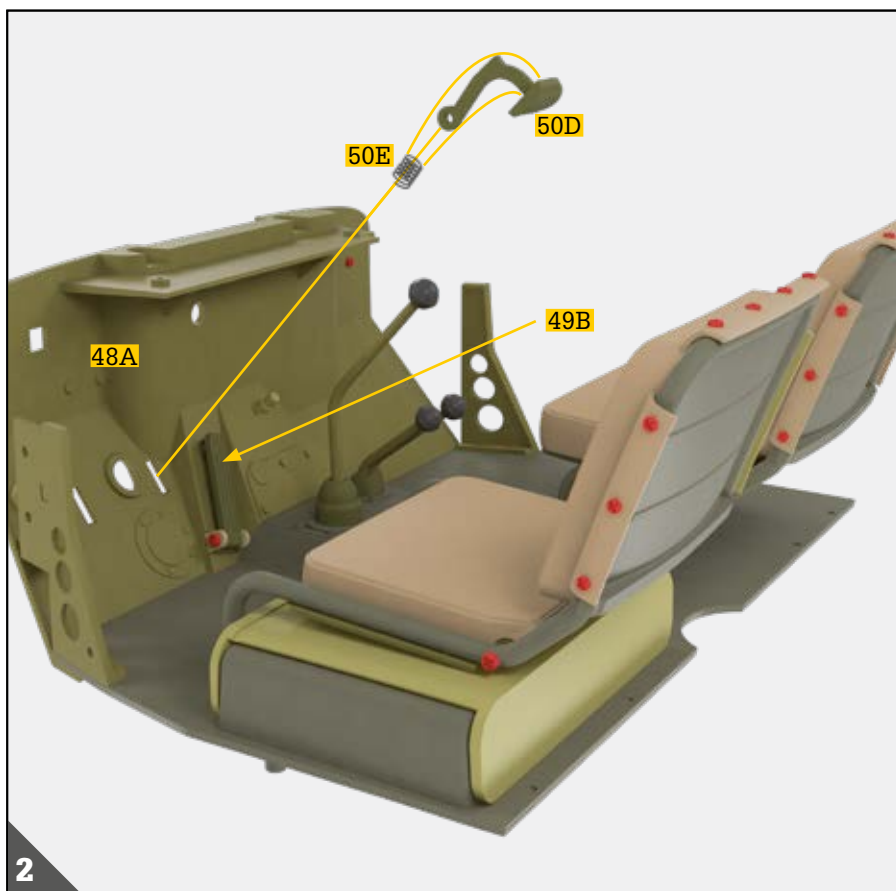

Stecken Sie eine der zwei Federn **50E** auf die Pedalstange des Bremspedals **50D** und schieben Sie die Feder bis ans Fußteil hoch. Führen Sie anschließend die Pedalstange des Bremspedals **50D** durch den senkrechten Schlitz der Spritzwand **48A**, der am nächsten am Gaspedal **49B** ist. Achten Sie darauf, dass die Pedalstange nach unten zeigt.

MONTAGE DES BREMS- UND DES KUPPLUNGSPEDALS

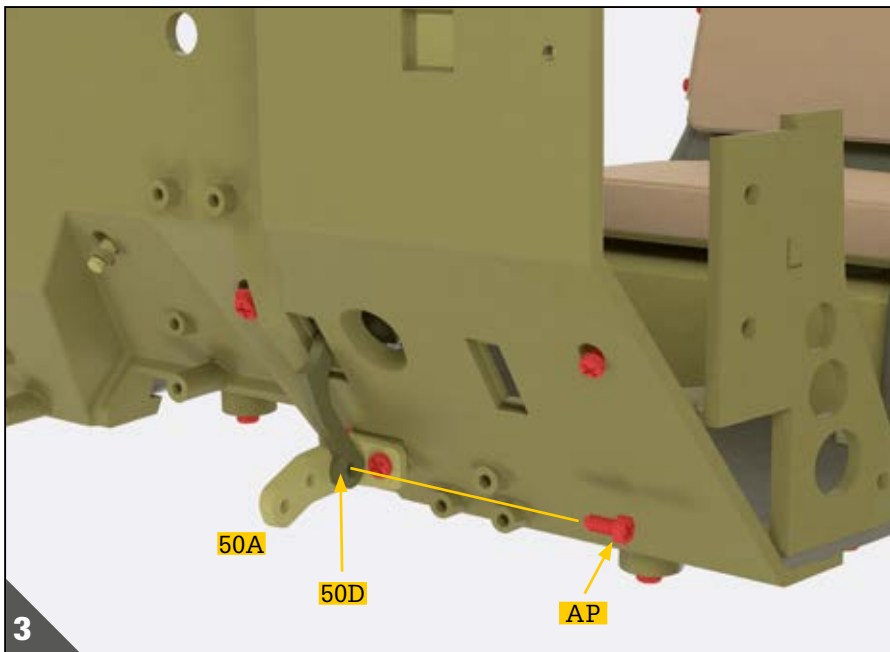

Vergewissern Sie sich, dass die Bohrung des Bremspedals **50D** auf das erste Bohrloch der längeren Lasche von Bremspedalbock **50A** ausgerichtet ist. Verbinden Sie die Bauteile mittels einer Schraube **AP** wie abgebildet.

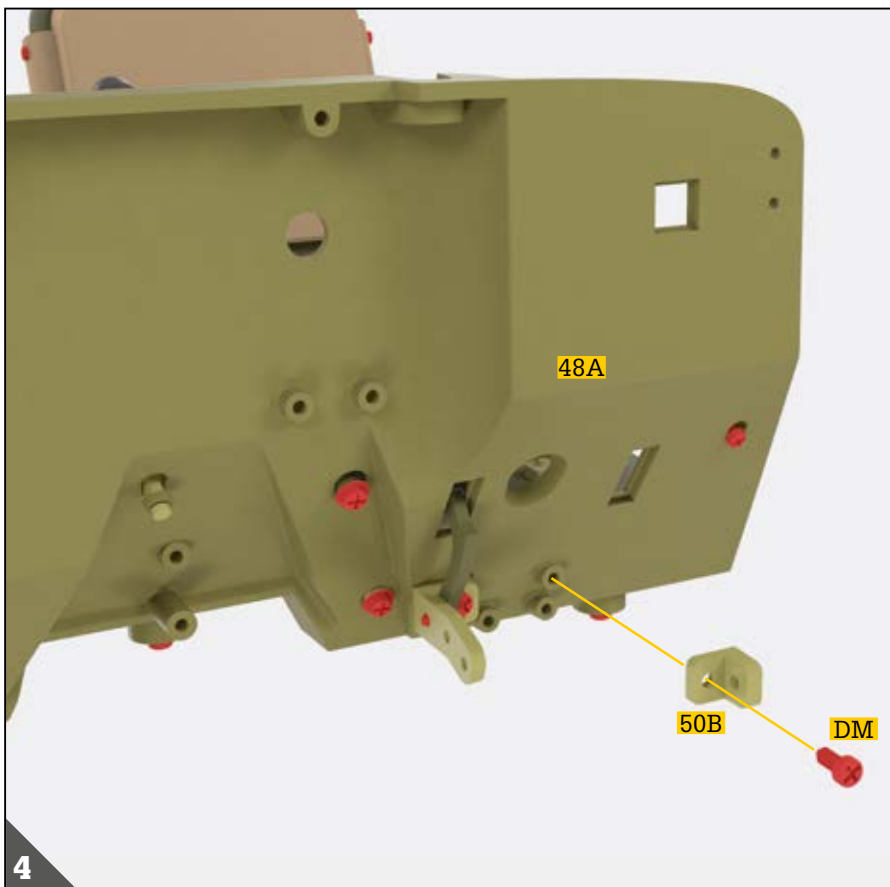

Jetzt richten Sie den Kupplungspedalbock **50B** auf den Stift der Spritzwand **48A** aus, der sich neben dem Bremspedalbock auf gleicher Höhe befindet. Richten Sie den Kupplungspedalbock **50B** so aus, dass seine dickere Lasche zur Außenseite der Baugruppe gerichtet ist wie abgebildet. Verbinden Sie die Bauteile mittels einer Schraube **DM**.





Stecken Sie die zweite Feder **50E** auf die Pedalstange des Kupplungspedals **50C** und schieben Sie die Feder bis ans Fußteil hoch. Führen Sie anschließend die Pedalstange des Kupplungspedals **50C** so durch den zweiten senkrechten Schlitz der Spritzwand **48A**, dass die Pedalstange nach unten zeigt.

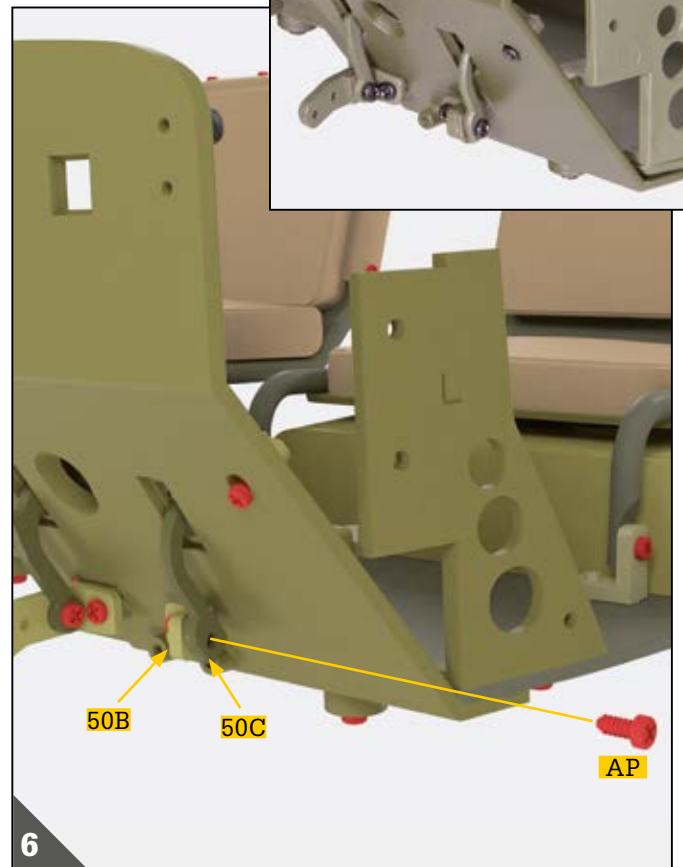

Richten Sie die Bohrungen des Kupplungspedals **50C** und des Kupplungspedalbocks **50B** aufeinander aus. Verbinden Sie die Bauteile mittels einer Schraube **AP**.

Die Einzelteile der Ausgabe 50 sind nun zusammengebaut.
Sie haben das Brems- sowie das Kupplungs pedal montiert und anschließend auf dem Fahrzeugboden befestigt.

