

Montage der Windschutzscheibe

In dieser Ausgabe montieren Sie die Befestigungselemente des Motorhaubenhalters und den Rahmen der Windschutzscheibe an die Karosserie Ihres Jeep.

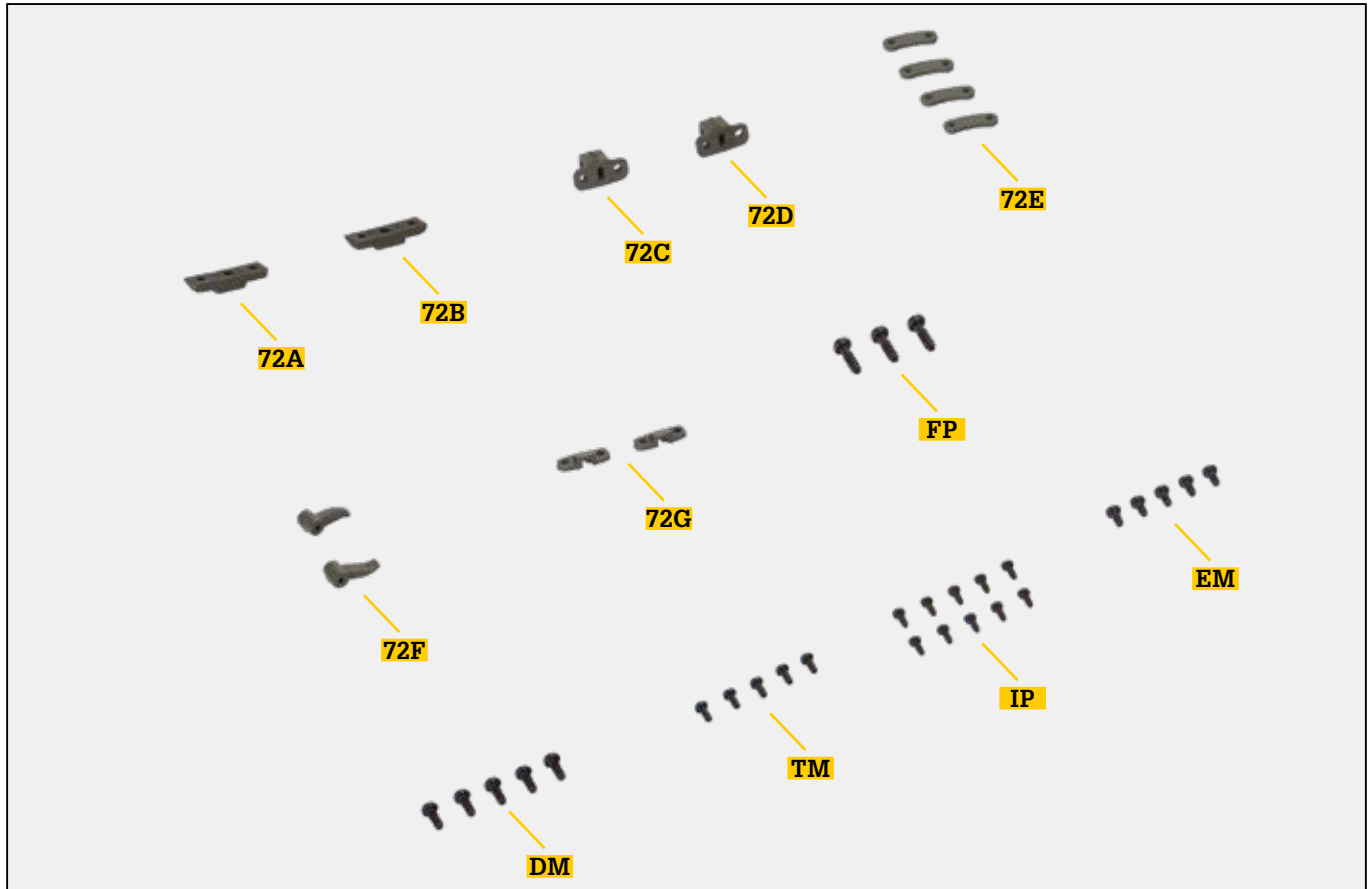

Bauteile im Überblick

REF.	BEZEICHNUNG	WERKSTOFF	ANZ.
72A	Linke Scheibenrahmen-Drehhalterung	ABS-Kunststoff	1
72B	Rechte Scheibenrahmen-Drehhalterung	ABS-Kunststoff	1
72C	Linker Scheibenrahmen-Lagerbock	ABS-Kunststoff	1
72D	Rechter Scheibenrahmen-Lagerbock	ABS-Kunststoff	1
72E	Scheibenrahmen-Befestigungslasche	Zink	4
72F	Scheibenrahmen-Befestigungshebel	ABS-Kunststoff	2
72G	Haubenriegel-Schließplatte	ABS-Kunststoff	2
FP	Schraube 1,7 x 5 mm	Fe	2+1*
DM	Schraube 1,7 x 4 mm	Fe	4+1*
TM	Schraube 1,3 x 2,5 mm	Fe	4+1*
IP	Schraube 1,2 x 3 mm	Fe	8+2*
EM	Schraube 1,5 x 3 mm	Fe	4+1*

HINWEISE

- Achten Sie darauf, sich nicht an den spitzen Enden der gelieferten Teile zu verletzen.
- Bewahren Sie die Teile außer Reichweite von Kindern auf. Falls ein Kind ein Teil verschluckt, wenden Sie sich sofort an einen Arzt.
- Dieses Produkt ist nicht geeignet für Kinder unter 14 Jahren.

*Hinweis: Die für die jeweiligen Arbeitsschritte benötigten Schrauben werden stets mitgeliefert. Die zusätzlichen Schrauben nutzen Sie bitte im Falle von Verlust oder Beschädigung.

Schritt 72

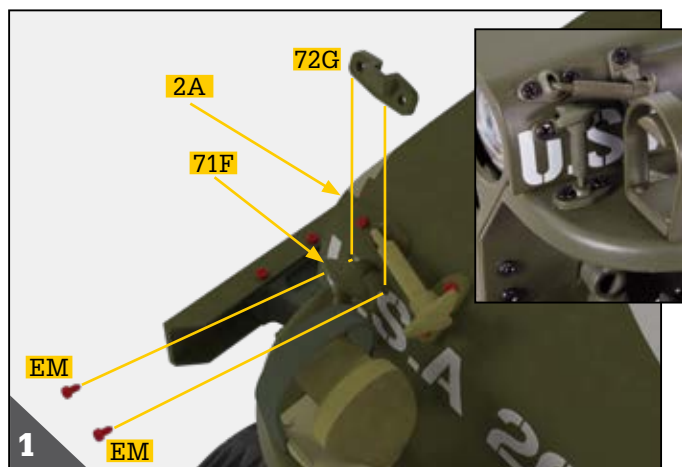

Machen Sie zunächst die freien vorderen Bohrungen an jeder Seite der Motorhaube **2A** ausfindig. Setzen Sie eine der Haubenriegel-Schließplatten **72G** auf die Bohrungen auf der linken Seite, und zwar mit der mittigen Aussparung nach oben. Die Schließplatte **72G** lässt sich leichter montieren, wenn Sie den linken Haubenriegel **71F** anheben. Befestigen Sie das Bauteil mit zwei Schrauben **EM** auf der Motorhaube **2A** und führen Sie das Ende des linken Haubenriegels **71F** wieder in die erwähnte Aussparung ein.

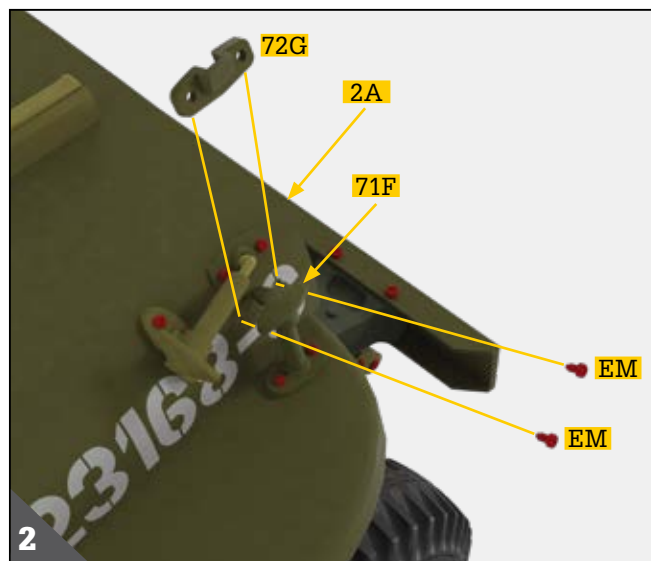

Jetzt montieren Sie die zweite Haubenriegel-Schließplatte **72G** auf der rechten Seite der Motorhaube **2A**. Gehen Sie dazu genauso vor wie in Arbeitsschritt 1. Heben Sie den rechten Haubenriegel **71F** an, um die Schließplatte **72G** einfacher montieren zu können. Befestigen Sie das Bauteil mit zwei Schrauben **EM** und führen Sie das Ende des rechten Haubenriegels **71F** in die Aussparung der Schließplatte **72G** ein. Damit ist die Motorhaube sicher fixiert. Um sie zu öffnen, entfernen Sie auf jeder Seite die Haubenriegel **71F**.

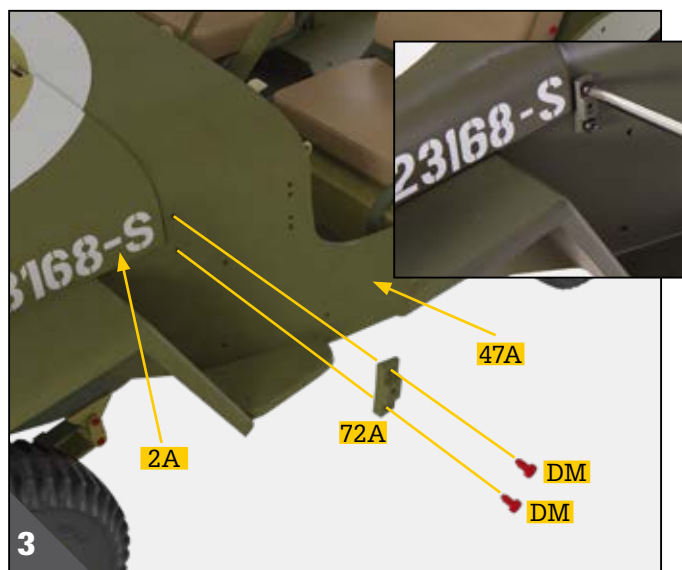

Nehmen Sie die linke Scheibenrahmen-Drehhalterung **72A** zur Hand. In ihrer Innenfläche ist der Buchstaben „L“ eingraviert. Setzen Sie sie auf die zwei Bohrungen auf der linken Seite der Karosserie **47A** nahe der linken Unterkante der Motorhaube **2A**. Stellen Sie sicher, dass die breitere Seite der linken Drehhalterung **72A** zur Front der Karosserie **47A** zeigt. Befestigen Sie das Bauteil mit zwei Schrauben **DM**.

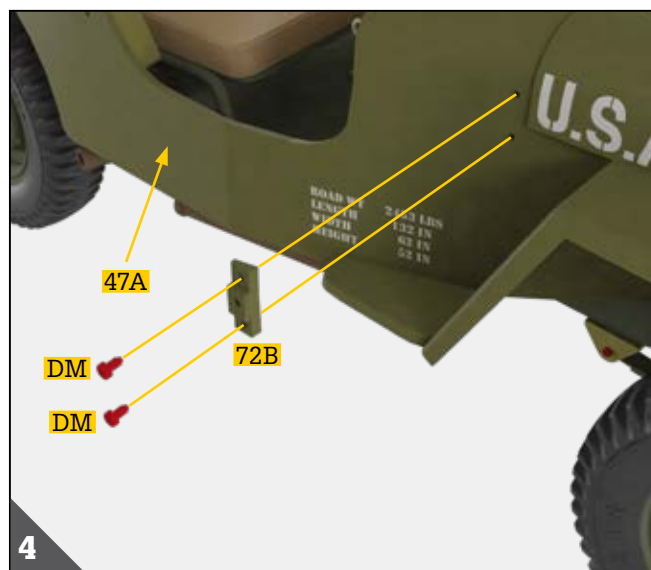

Gehen Sie wie in Arbeitsschritt 3 vor, um die rechte Scheibenrahmen-Drehhalterung **72B** (mit dem Buchstaben „R“ auf der Innenfläche) auf die zwei Bohrungen auf der rechten Seite der Karosserie **47A** zu setzen. Stellen Sie auch hier sicher, dass die breitere Seite des Bauteils zur Fahrzeugfront gerichtet ist. Befestigen Sie die rechte Drehhalterung **72B** ebenfalls mit zwei Schrauben **DM** an der Karosserie **47A**.

MONTAGE DER WINDSCHUTZSCHEIBE

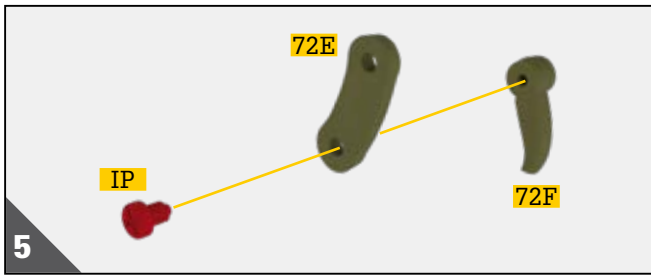

Nehmen Sie eine der vier Scheibenrahmen-Befestigungslaschen **72E** und richten Sie sie aus wie abgebildet. Richten Sie die Bohrung eines Scheibenrahmen-Befestigungshebels **72F** auf die untere Bohrung der Scheibenrahmen-Befestigungslasche **72E** aus. Das spitze Ende des Befestigungshebels **72F** muss nach links und nach unten gerichtet sein. Drehen Sie eine Schraube **IP** in die aufeinander ausgerichteten Bohrungen ein, um die Bauteile zu verbinden.

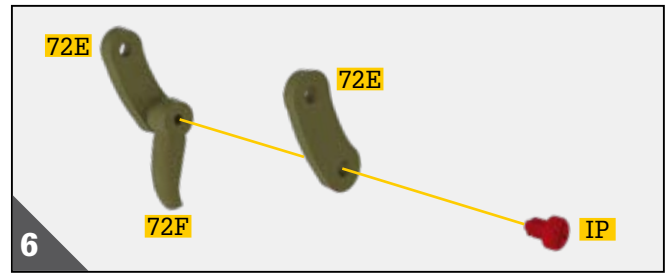

Wenden Sie die Baugruppe wie dargestellt. Montieren Sie eine Scheibenrahmen-Befestigungslasche **72E** an die freie Seite des Bauteils **72F**, indem Sie beide Bauteile mit einer Schraube **IP** verbinden. Achten Sie darauf, dass die beiden Befestigungslaschen **72E** symmetrisch ausgerichtet sind wie abgebildet. Damit haben Sie die erste Scheibenrahmenbefestigung zusammengebaut. Um die zweite Scheibenrahmenbefestigung zu montieren, wiederholen Sie die Arbeitsschritte 5 und 6 mit den verbliebenen Befestigungslaschen **72E**, dem Befestigungshebel **72F** sowie den zwei Schrauben **IP**.

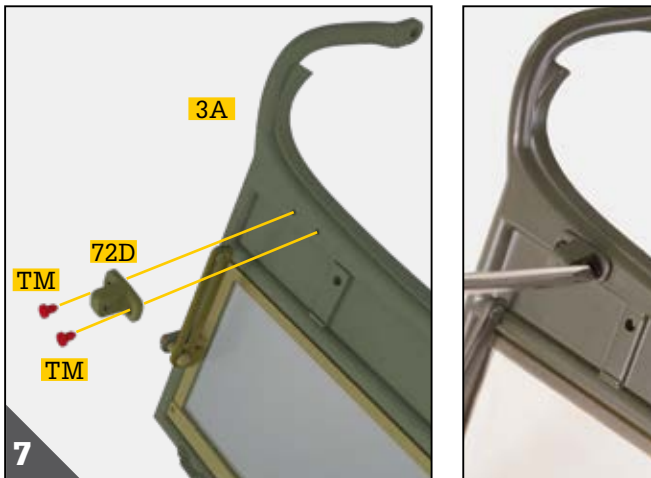

Nehmen Sie die Windschutzscheibe **3A** zur Hand, die Sie in Ausgabe 3 montiert habe. Richten Sie sie nach unten aus und lokalisieren Sie die Bohrungen im Bereich rechts unten. Richten Sie den rechten Scheibenrahmen-Lagerbock **72D** (mit dem Buchstaben „R“) auf diese Bohrungen aus. Befestigen Sie das Bauteil mit zwei Schrauben **TM** auf dem Scheibenrahmen der Windschutzscheibe **3A**.

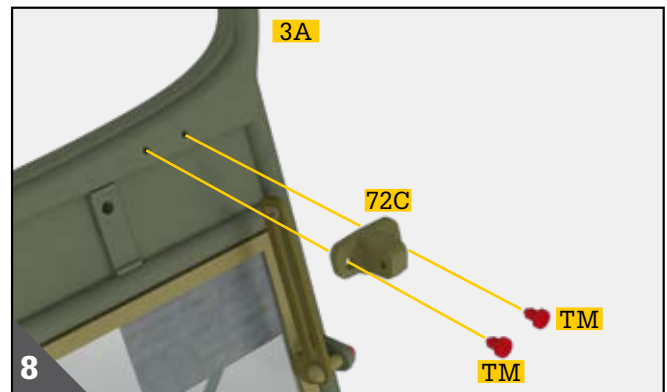

Machen Sie die zwei Bohrungen an der Windschutzscheibe im Bereich links unten ausfindig. Richten Sie den linken Scheibenrahmen-Lagerbock **72C** (mit einem „L“ markiert) darauf aus. Befestigen Sie das Bauteil mit zwei Schrauben **TM** auf dem Scheibenrahmen der Windschutzscheibe **3A**.

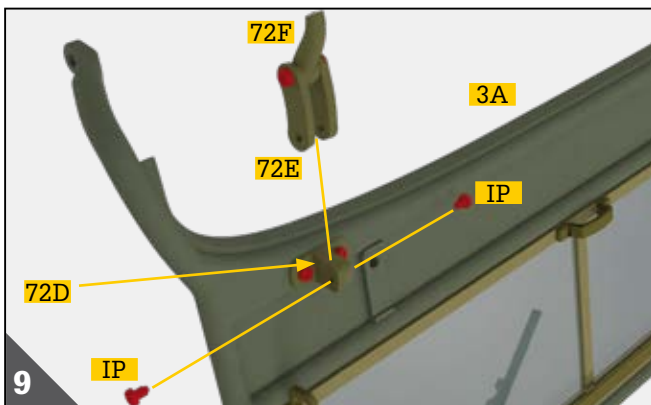

Nehmen Sie eine der in den Arbeitsschritten 5 und 6 montierten Scheibenrahmenbefestigungen zur Hand. Schieben Sie deren Scheibenrahmen-Befestigungslaschen **72E** so auf den rechten Scheibenrahmen-Lagerbock **72D**, dass die Bohrungen übereinanderliegen.



Verbinden Sie die Bauteile mit zwei Schrauben **IP**, von denen Sie jeweils eine in die freien Bohrungen der Befestigungslaschen **72E** eindrehen wie abgebildet.

Schritt 72

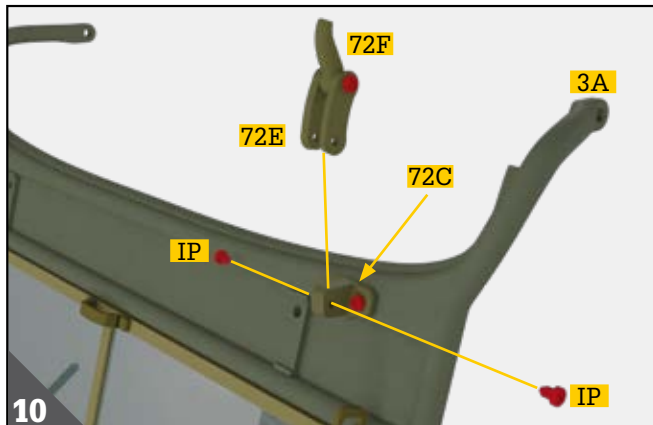

Montieren Sie nun die übrige Baugruppe auf der linken Seite des Rahmens der Windschutzscheibe **3A**. Richten Sie dafür die freien Bohrungen der Befestigungslaschen **72E** auf die Bohrung des linken Scheibenrahmen-Lagerbocks **72C** aus. Verbinden Sie die Bauteile mit zwei Schrauben **IP**, die Sie jeweils in eine der freien Bohrungen der Befestigungslaschen **72E** eindrehen wie abgebildet.

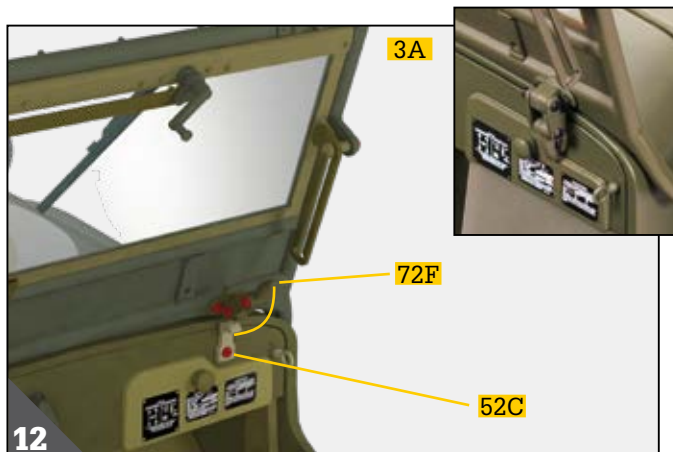

Überprüfen Sie die Verbindung zwischen Scheibenrahmen und Armaturenbrett, um sicherzustellen, dass die Scheibenrahmen-Befestigungshebel **72F** frei beweglich sind und in die Windschutzscheiben-Spannhaken **52C** einrasten. Wenn sie eingerastet sind, steht die Windschutzscheibe aufrecht, andernfalls klappt sie herunter.

Die Einzelteile der Ausgabe 72 sind nun zusammengebaut. Sie haben die Befestigungselemente des Motorhaubenhalters und den Rahmen der Windschutzscheibe an die Karosserie Ihres Jeep montiert.

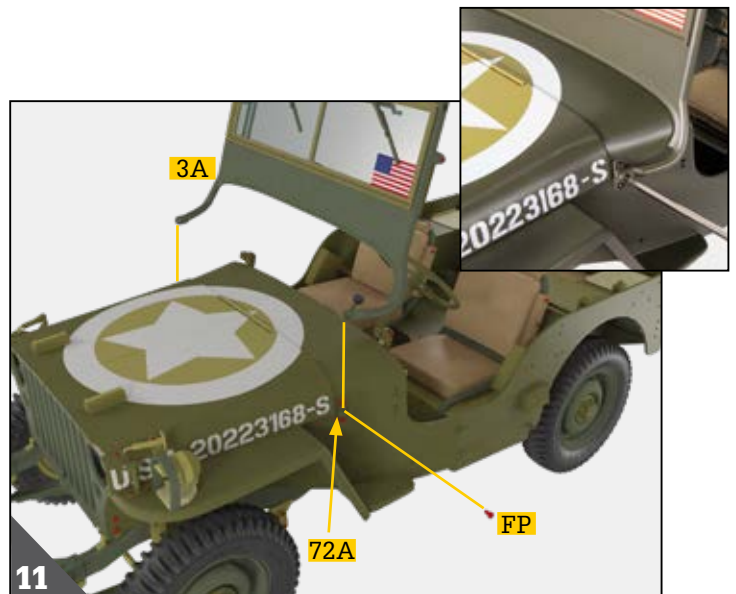

Richten Sie den Scheibenrahmen **3A** auf die Karosserie **47A** Ihres Jeep aus. Setzen Sie dazu die Enden des Scheibenrahmens **3A** auf die Scheibenrahmen-Drehhalterungen **72A** und **72B**, die Sie in den Arbeitsschritten 3 und 4 dieser Ausgabe montiert haben. Richten Sie die Bohrungen so aufeinander aus, dass Sie eine Schraube **FP** an der linken Seite eindrehen können. Fixieren Sie den Scheibenrahmen der Windschutzscheibe **3A** vorerst nur auf dieser Seite, da Sie in Arbeitsschritt 12 noch einige Kontrollen durchführen, bevor Sie die rechte Seite fixieren.

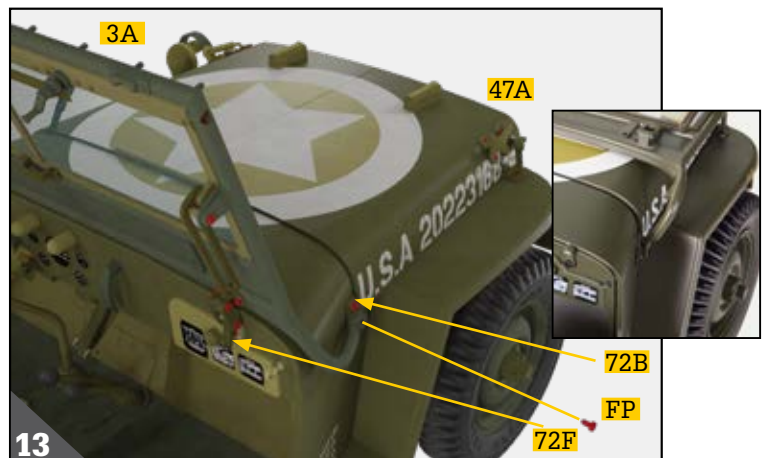

Um die Befestigung des Scheibenrahmens **3A** an der Karosserie **47A** Ihres Modellautos abzuschließen, drehen Sie eine weitere Schraube **FP** in das rechte äußere Ende des Scheibenrahmens **3A** ein. Wenn Sie den Scheibenrahmen komplett befestigt haben, lösen Sie die Scheibenrahmen-Befestigungshebel **72F** und klappen die Windschutzscheibe auf die Motorhaube. So erleichtern Sie den Einbau weiterer Bauteile in der nächsten Ausgabe.