

# Montage des Maschinengewehrs (III)

Setzen Sie die Montage des Maschinengewehrs fort und montieren Sie nun Gehäuse, Schlittenspannhebel, Abzug und Korn.



## Bauteile im Überblick

REF.	BEZEICHNUNG	WERKSTOFF	ANZ.
93A	Maschinengewehr-Gehäuse Teil 1	Zink	1
93B	Maschinengewehr-Gehäuse Teil 2	Zink	1
93C	Korn Teil 1	Stahl	1
93D	Korn Teil 2	Gravierter Stahl	1
93E	Kimme	ABS-Kunststoff	1
93F	Schlittenspannhebel Teil 1	ABS-Kunststoff	1
93G	Schlittenspannhebel Teil 2	ABS-Kunststoff	1
93H	Hinterer Feststellarm	Zink	1
93I	Spatengriff-Bügel	Zink	2
93J	Spatengriff	ABS-Kunststoff	2
93K	Rückstoßdämpfer	ABS-Kunststoff	1
93L	Abzug	Gravierter Stahl	1
93M	Auslöser der Verschlussperre	ABS-Kunststoff	1
AM	Schraube 1,5 x 4 mm	Fe	2
DM	Schraube 1,7 x 4 mm	Fe	2
IP	Schraube 1,5 x 3 mm	Fe	6
TM	Schraube 1,5 x 2,5 mm	Fe	5
YM	Schraube 1,5 x 5 mm	Fe	4
ZM	Schraube 1,5 x 6 mm	Fe	2

## HINWEISE

- Achten Sie darauf, sich nicht an den spitzen Enden der gelieferten Teile zu verletzen.
- Bewahren Sie die Teile außer Reichweite von Kindern auf. Falls ein Kind ein Teil verschluckt, wenden Sie sich sofort an einen Arzt.
- Dieses Produkt ist nicht geeignet für Kinder unter 14 Jahren.

\*Hinweis: Die für die jeweiligen Arbeitsschritte benötigten Schrauben werden stets mitgeliefert. Die zusätzlichen Schrauben nutzen Sie bitte im Falle von Verlust oder Beschädigung.

# Schritt 93

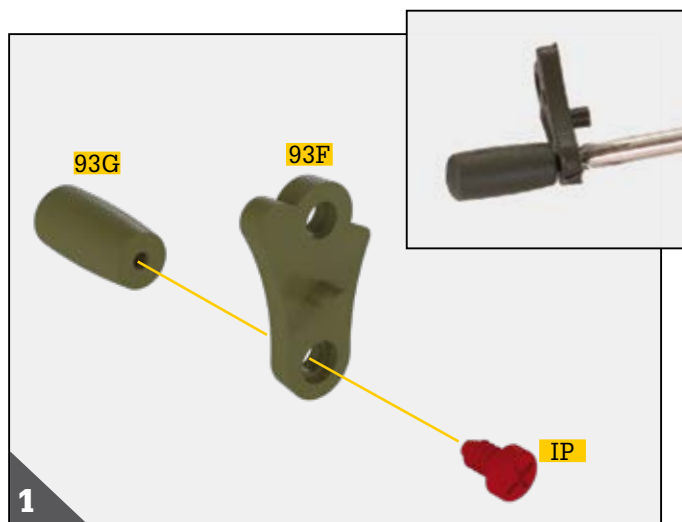

Setzen Sie das gebohrte Ende des Schlittenspannhebels Teil 2 **93G** auf die untere Bohrung der flachen Seite des Schlittenspannhebels Teil 1 **93F**. Verbinden Sie die beiden Teile des Spannhebels mit einer Schraube **IP**.

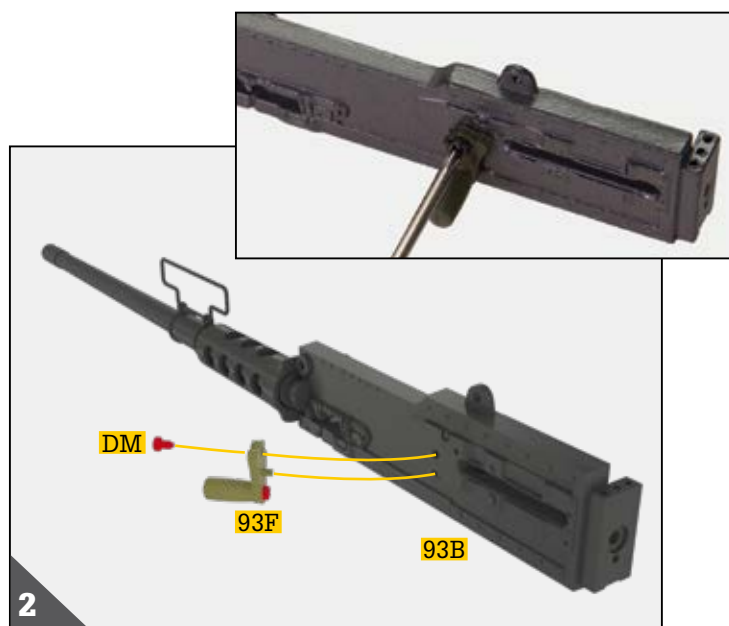

Setzen Sie die eben montierte Baugruppe Schlittenspannhebel (**93F** und **93G**) auf die zwei Bohrungen in der Mitte des Maschinengewehr-Gehäuses Teil 2 **93B**. Stecken Sie den herausstehenden Stift des Bauteils **93F** in die untere Bohrung und drehen Sie in die obere Bohrung eine Schraube **DM** ein.

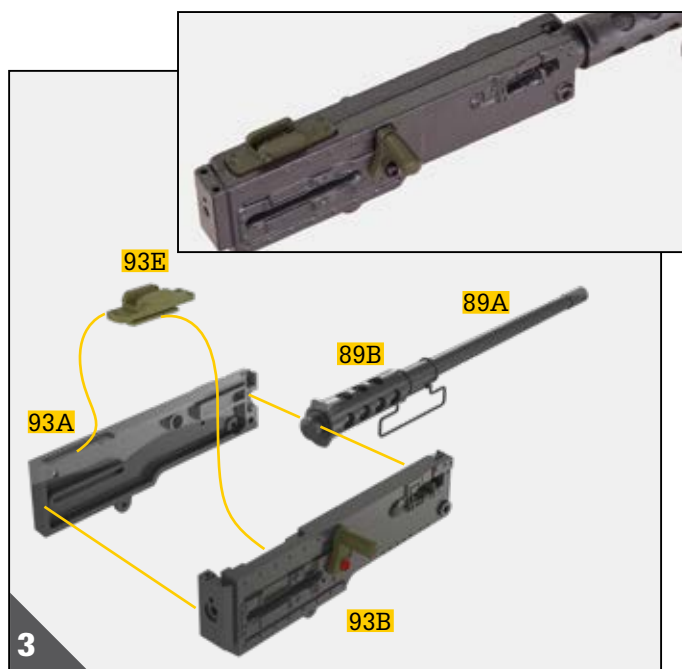

Richten Sie Maschinengewehr-Gehäuse Teil 1 **93A** und Teil 2 **93B** gemäß Abbildung aus. Setzen Sie die Kimme **93E** zwischen die beiden Bauteile und positionieren Sie den Maschinengewehrlauf **89A** in die halbrunde Aussparung am Ende jeder Gehäusehälfte. Halten Sie die Bauteile mit den Fingern zusammen, bevor Sie sie in den folgenden Arbeitsschritten mit Schrauben verbinden.

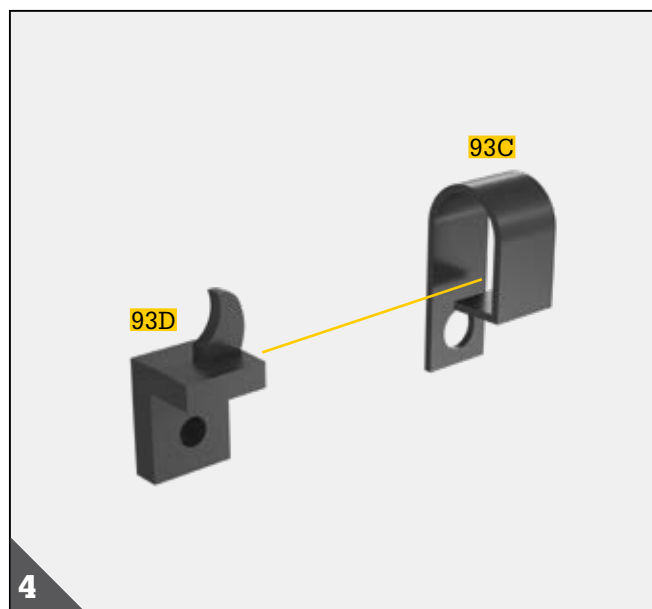

Setzen Sie das Korn zusammen: Richten Sie die Bohrungen von Korn Teil 1 **93C** und 2 **93D** aufeinander aus wie abgebildet.

## MONTAGE DES MASCHINGEWEHRS (III)

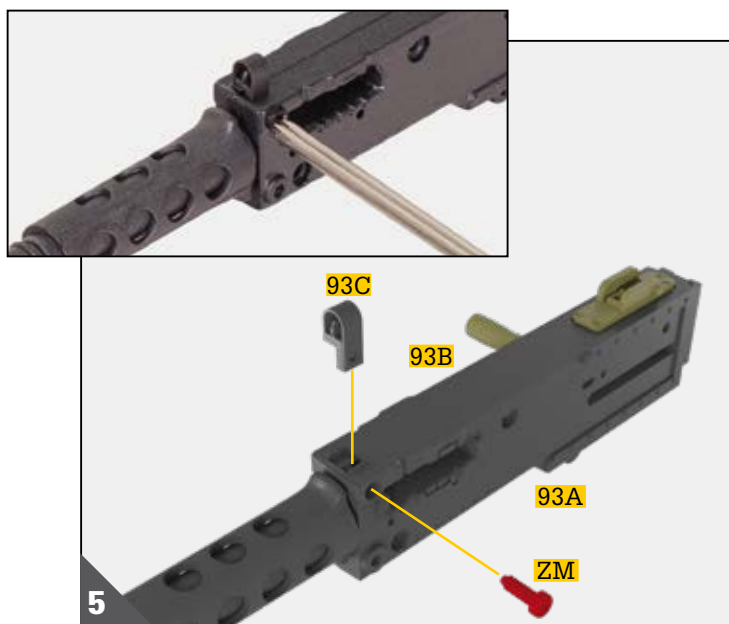

Halten Sie die Bauteile aus Arbeitsschritt 3 zusammen. Setzen Sie nun das zusammengefügte Korn (93C und 93D) mit dem Bohrloch nach links gerichtet in die Aussparung im vorderen Bereich des Maschinengewehr-Gehäuses Teil 1 93A. Drehen Sie anschließend eine Schraube ZM in Maschinengewehr-Gehäuse Teil 1 93A ein, um das Korn am Maschinengewehr zu befestigen.

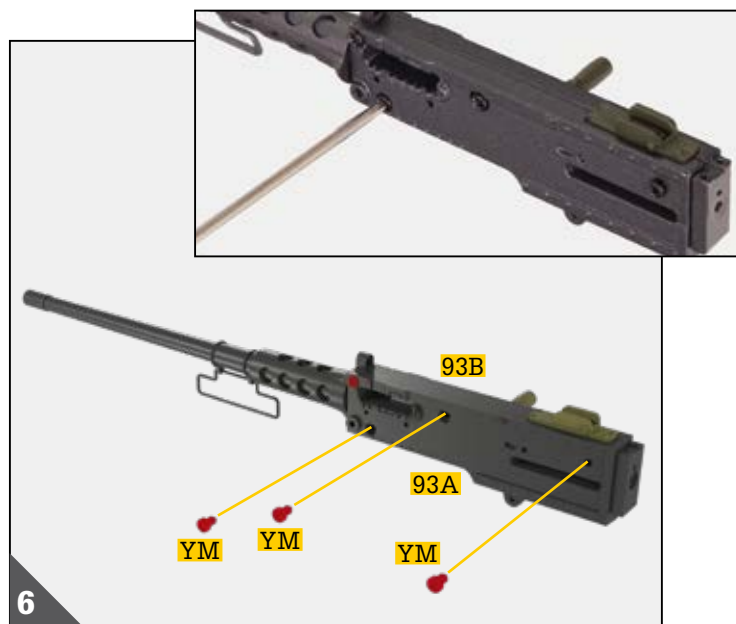

Drehen Sie auf derselben Seite des Maschinengewehr-Gehäuses Teil 1 93A drei Schrauben YM in die in der Abbildung markierten Bohrungen ein.

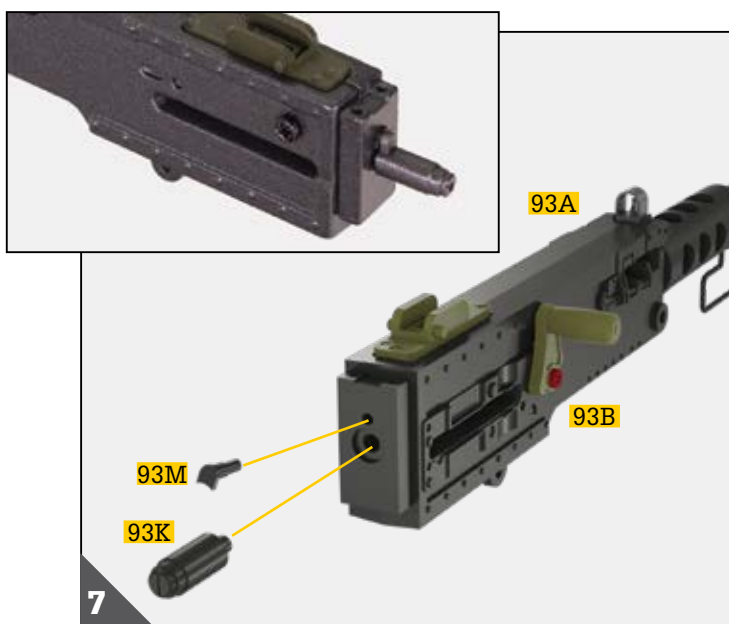

Machen Sie die zwei Bohrungen hinten an Maschinengewehrgehäuse 93B ausfindig. Führen Sie den Auslöser der Verschlussperre 93M vorsichtig und nur mit sanftem Druck in die obere Bohrung ein, denn es handelt sich um ein empfindliches Bauteil. Geben Sie einen Tropfen Klebstoff auf den vorstehenden Teil des Rückstoßdämpfers 93K und setzen Sie ihn dann in die untere, größere Bohrung ein.

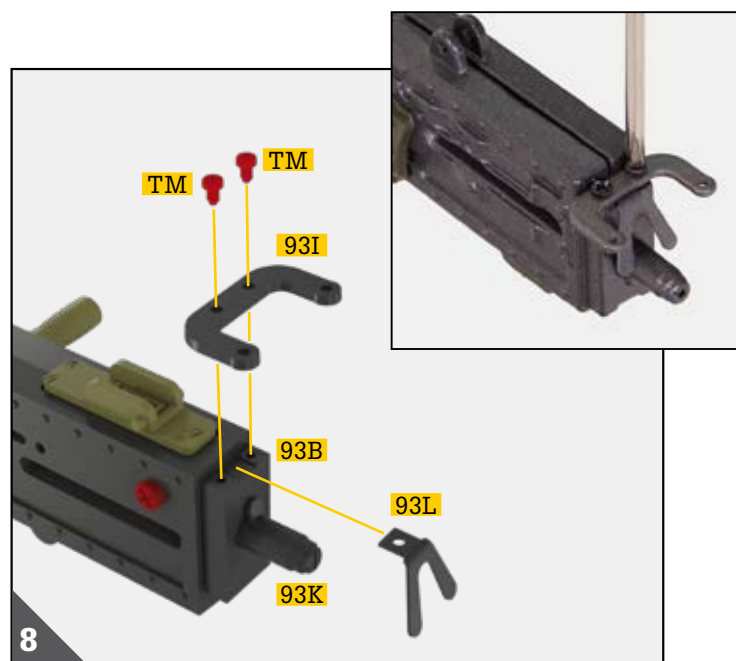

Befestigen Sie am hinteren Ende des Maschinengewehr-Gehäuses Teil 2 93B einen der zwei Spatengriff-Bügel 93I mit zwei Schrauben TM. Drehen Sie diese zunächst nur halb ein. Geben Sie etwas Klebstoff auf den Abzug 93L und schieben Sie ihn gemäß Abbildung unter den Spatengriff-Bügel 93I. Ziehen Sie abschließend die Schrauben TM an. Die V-förmige Partie des Abzugs ragt nach unten über den Rückstoßdämpfer 93K.

# Schritt 93

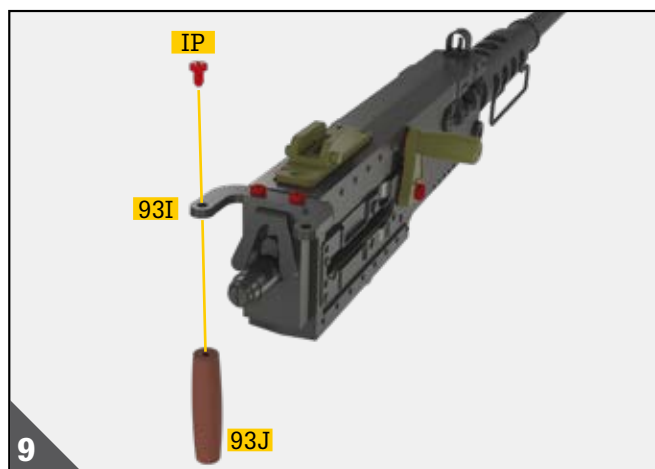

Befestigen Sie einen Spatengriff **93J** mit einer Schraube **IP** am linken Spatengriff-Bügel **93I**.



Verfahren Sie auf der rechten Seite genauso: Fixieren Sie den zweiten Spatengriff **93J** mit einer weiteren Schraube **IP** am rechten Spatengriff-Bügel **93I**.

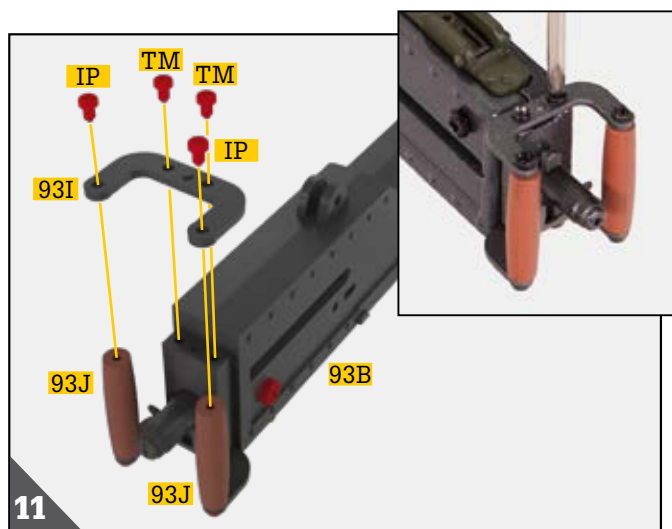

Wenden Sie die Baugruppe, um an die Unterseite des Maschinengewehr-Gehäuses zu gelangen. Machen Sie die zwei Bohrungen an der Unterseite des Maschinengewehr-Gehäuses Teil 2 **93B** ausfindig und setzen Sie den zweiten Spatengriff-Bügel **93I** so darauf, dass die Bohrungen an den Enden des Bügels **93I** auf die Bohrungen des Spatengriffs **93J** ausgerichtet sind. Drehen Sie zwei Schrauben **TM** in die mittleren Bohrungen und zwei Schrauben **IP** in die Bohrungen an den Enden ein.



Platzieren Sie das schmalere Ende des hinteren Feststellarms **93H** so im Lagerbock an der Unterseite des Maschinengewehr-Gehäuses, dass der Feststellarm mit dem Gewehrlauf ungefähr einen Winkel von 45 Grad bildet. Drehen Sie eine Schraube **AM** von der Seite des Maschinengewehr-Gehäuses Teil 1 **93A** ein, um den hinteren Feststellarm am Maschinengewehr zu befestigen.

**Damit sind die Einzelteile der Ausgabe 93 zusammengebaut.** Bewahren Sie das Maschinengewehr bis zu den nächsten Montageschritten sorgfältig auf.

