

# Montage des linken Rads an den Anhänger

In dieser Ausgabe montieren Sie das linke Rad an die Anhängerachse Ihres Jeep Willys MB und bringen die Abdeckteile der Radnabe an.



## Bauteile im Überblick

REF.	BEZEICHNUNG	WERKSTOFF	ANZ.
120A	Reifen	PVC	1

## SO MONTIEREN SIE DAS ANHÄNGERRAD OPTIMAL

**M**it dieser Ausgabe erhalten Sie den Reifen für das zweite Anhängerrad. Sie montieren jedoch das erste Rad an den Anhänger, indem Sie es mit einer Schraube an der Anhängerachse befestigen. Achten Sie darauf, diese nicht zu fest anzuziehen, da andernfalls das Rad blockiert oder seine Rotation erschwert werden könnte. Bevor Sie Nabengehäuse

und -kappe anbringen, stellen Sie sicher, dass sich das Rad einwandfrei dreht, ohne zu viel Spiel aufzuweisen. Um dabei die optimale Einstellung zu erlangen, können Sie einen Vergleich mit dem Lauf der Räder Ihres Jeep Willys MB anstellen. Ziehen Sie die Schraube je nach Bedarf etwas fester an oder lockern Sie sie ein wenig.

## HINWEISE

- Achten Sie darauf, sich nicht an den spitzen Enden der gelieferten Teile zu verletzen.
- Bewahren Sie die Teile außer Reichweite von Kindern auf. Falls ein Kind ein Teil verschluckt, wenden Sie sich sofort an einen Arzt.
- Dieses Produkt ist nicht geeignet für Kinder unter 14 Jahren.

\*Hinweis: Die für die jeweiligen Arbeitsschritte benötigten Schrauben werden stets mitgeliefert. Die zusätzlichen Schrauben nutzen Sie bitte im Falle von Verlust oder Beschädigung.

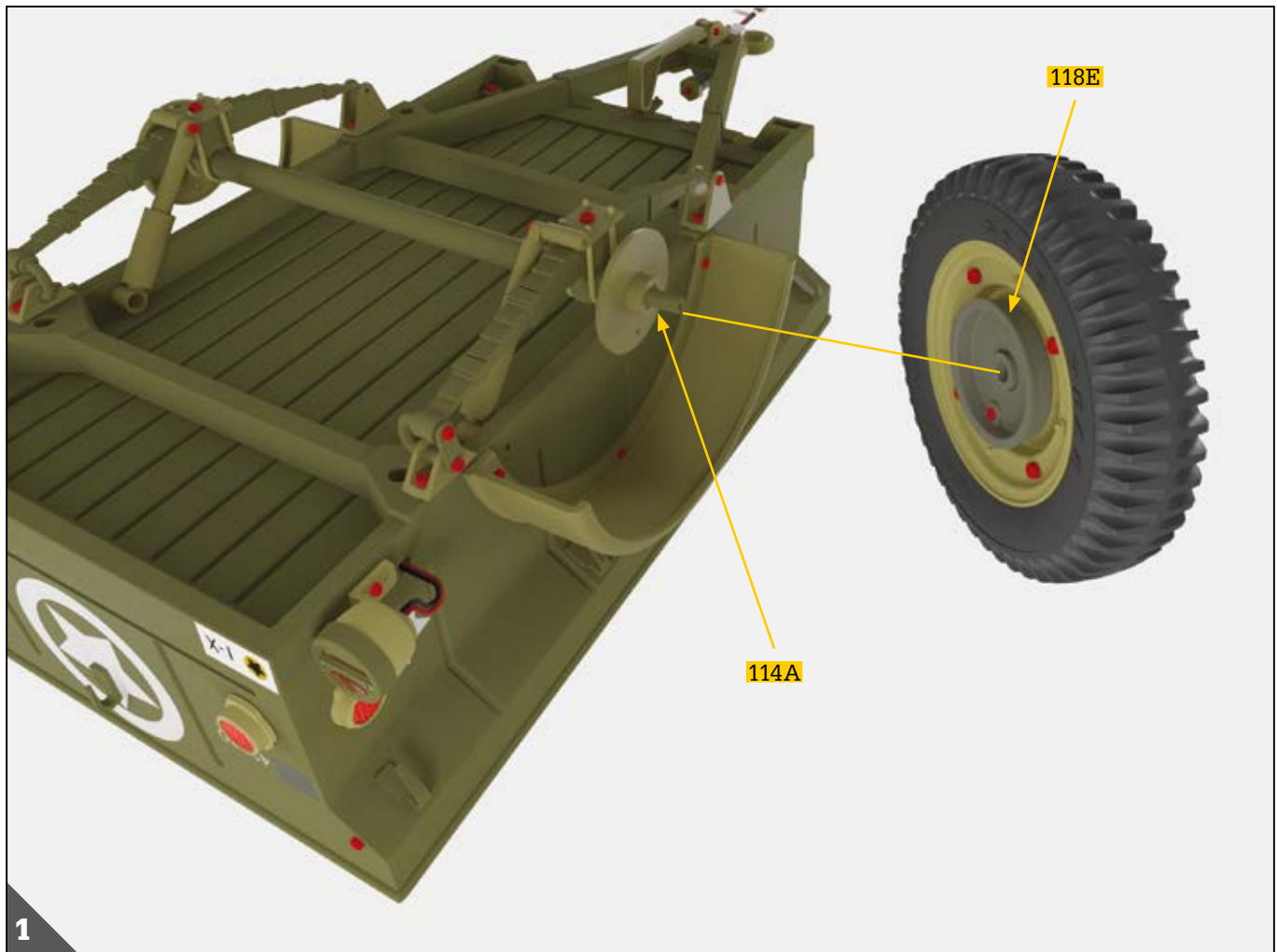

Nehmen Sie nun wieder das Anhängerrad zur Hand, das Sie in der Bauanleitung 118 zusammengebaut haben. Stecken Sie dieses Rad mit seiner Innenseite (an der sich die Bremstrommel **118E** befindet) auf die Anhängerachse **114A** auf der linken Seite des Anhängers. Beachten Sie, dass der Anhänger auf der Abbildung umgedreht wurde; daher sieht der Vorgang seitenverkehrt aus.



## MONTAGE DES LINKEN RADS AN DEN ANHÄNGER

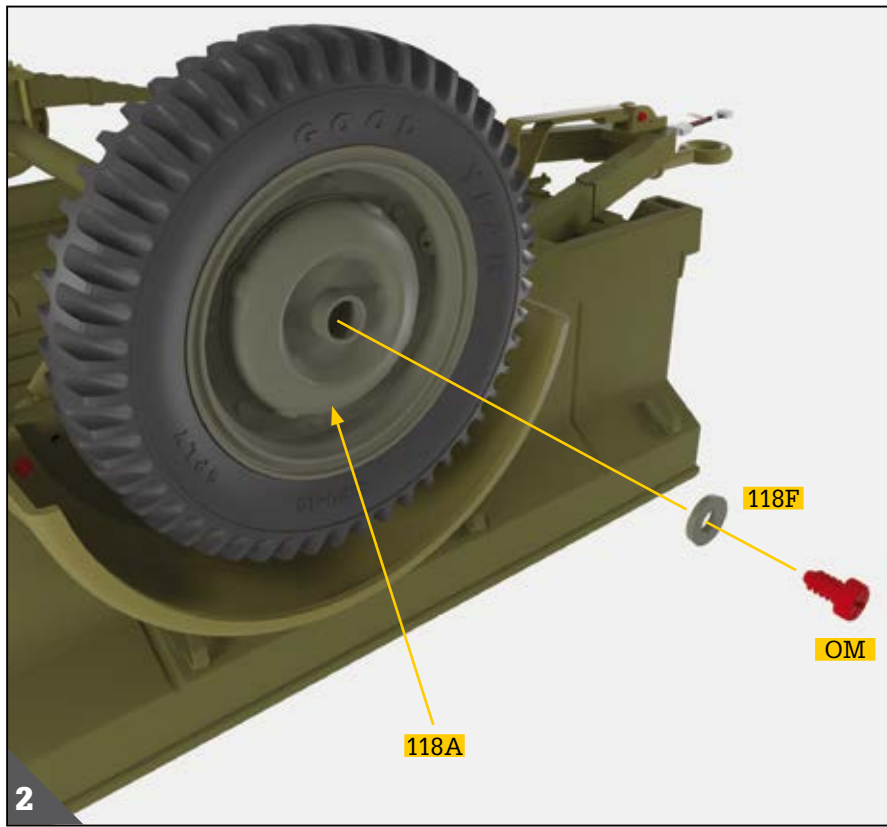

Legen Sie die Einlegescheibe **118F** in die Bohrung der äußeren Felgenschüssel **118A**. Drehen Sie anschließend eine Schraube **OM** ein, um das Rad am Anhänger zu befestigen.

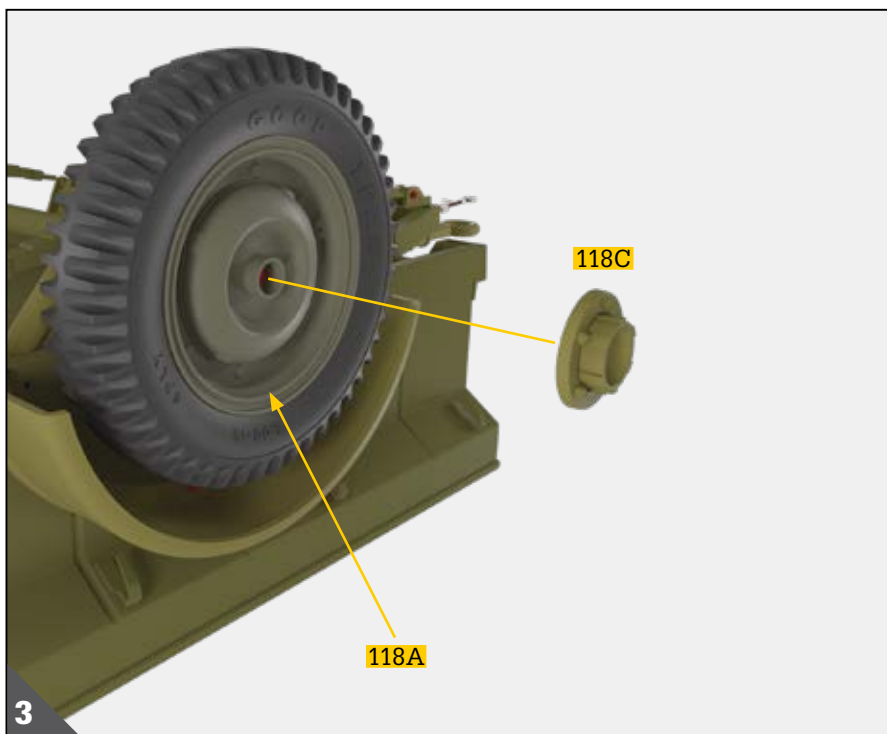

Stecken Sie das Nabengehäuse **118C** mit leichtem Druck so auf die äußere Felgenschüssel **118A**, dass es passgenau sitzt.



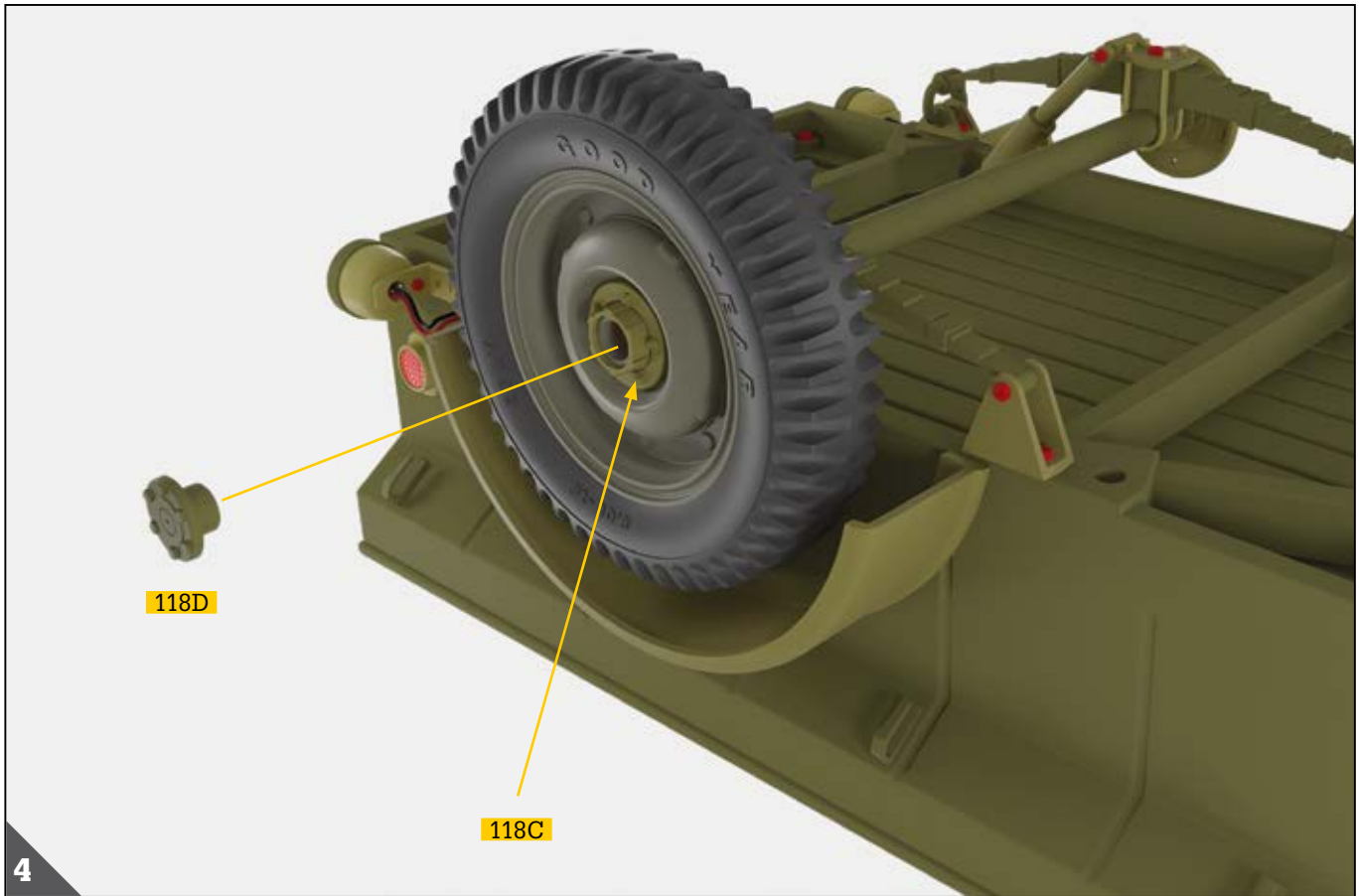

Stecken Sie die Nabenkappe **118D** in die Mitte des Nabengehäuses **118C**, um die Abdeckung der Radnabe zu beenden. Fügen Sie die Bauteile mit leichtem Druck passgenau zusammen.

**Damit ist die Montage der Ausgabe 120 abgeschlossen.**

Lassen Sie den Anhänger umgedreht liegen, während Sie auf die nächste Ausgabe warten. Dadurch vermeiden Sie, dass die Radaufhängung belastet wird, während dem Anhänger noch das zweite Rad fehlt.

