

Montage des Seitenrichttriebs

In dieser Ausgabe montieren Sie den Seitenrichttrieb, die Anlenkstange sowie den Verbindungsarm als Element zwischen Anlenkstange und Geschützrohr.



Bauteile im Überblick

REF.	BEZEICHNUNG	WERKSTOFF	ANZ.
137A	Seitenrichttrieb-Hälfte 1	ABS-Kunststoff	1
137B	Seitenrichttrieb-Hälfte 2	ABS-Kunststoff	1
137C	Getriebedeckel	ABS-Kunststoff	1
137D	Zahnstange	ABS-Kunststoff	1
137E	Verbindungsarm	Zink	1
137F	Anlenkstange	Zink	1
137G	Hinterer Teil des Anlenkstangengehäuses	Zink	1
137H	Anlenkstangengehäuse	Zink	1
CP	Schraube 1,7 x 4 mm	Fe	1+1*
JM	Schraube 1,7 x 3 x 5,5 mm	Fe	2+1*
SM	Schraube 1,7 x 3 mm	Fe	3+1*

HINWEISE

- Achten Sie darauf, sich nicht an den spitzen Enden der gelieferten Teile zu verletzen.
- Bewahren Sie die Teile außer Reichweite von Kindern auf. Falls ein Kind ein Teil verschluckt, wenden Sie sich sofort an einen Arzt.
- Dieses Produkt ist nicht geeignet für Kinder unter 14 Jahren.

*Hinweis: Die für die jeweiligen Arbeitsschritte benötigten Schrauben werden stets mitgeliefert. Die zusätzlichen Schrauben nutzen Sie bitte im Falle von Verlust oder Beschädigung.

Schritt 137

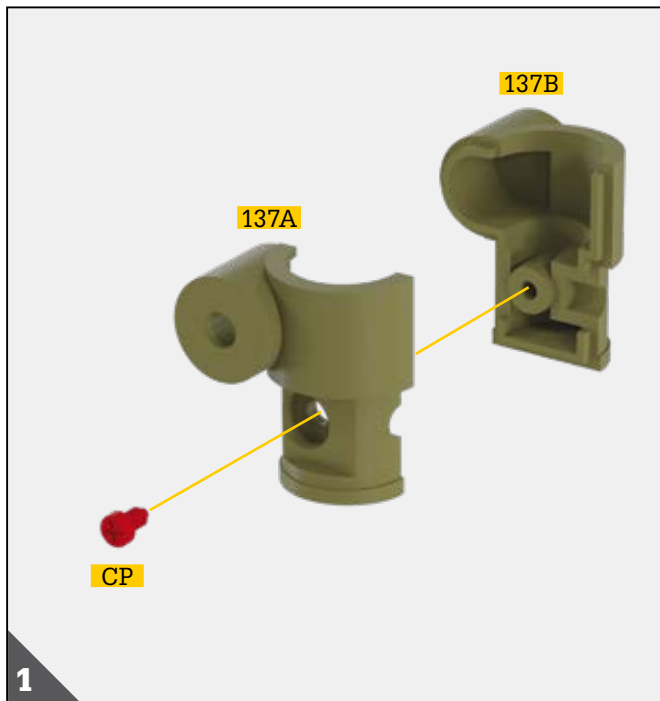

1 Fügen Sie die Hälften 1 und 2 des Seitenrichttriebs (137A und 137B) gemäß Abbildung zusammen. Drehen Sie eine Schraube CP von der Außenseite der Seitenrichttrieb-Hälfte 1 137A ein, um die Bauteile zu verbinden.

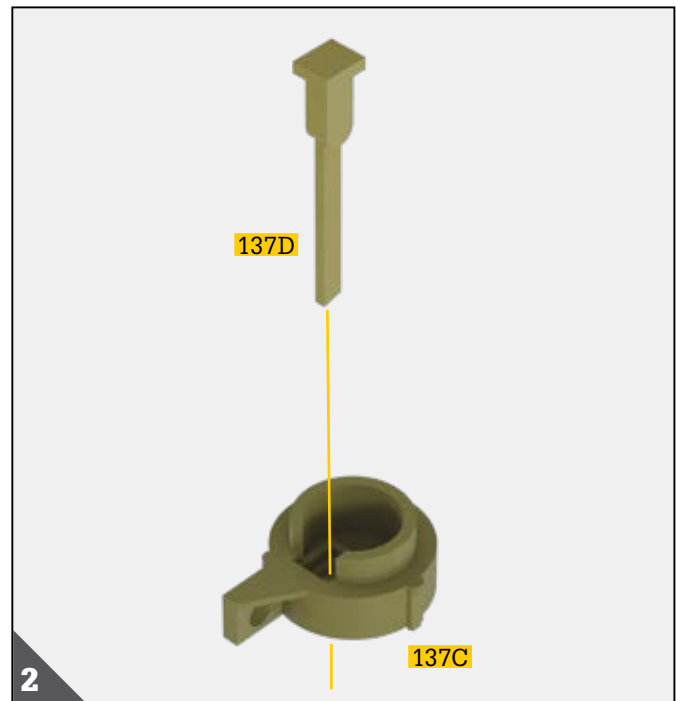

2 Führen Sie die Spitze der Zahnstange 137D in die rechteckige Aussparung des Getriebedeckels 137C ein und schieben Sie das Bauteil so weit hinein, bis sich sein Kopf im Getriebedeckel befindet.

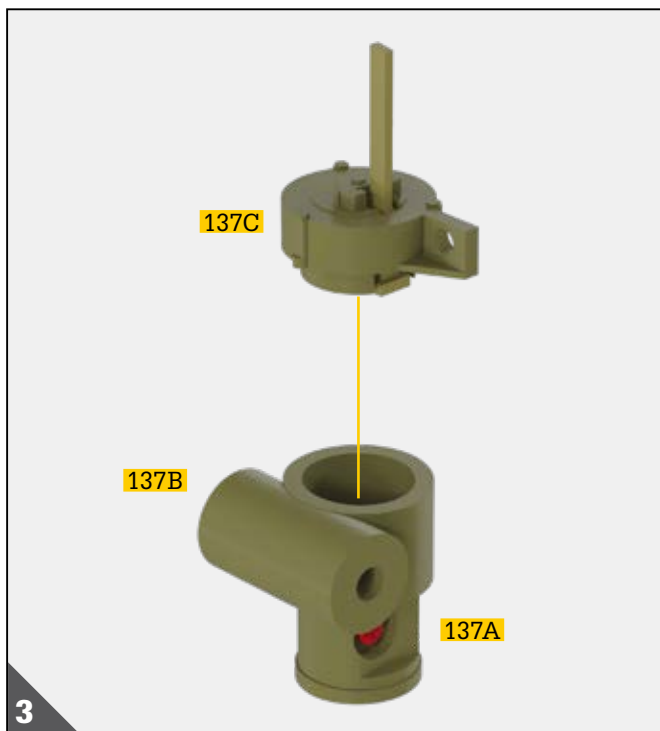

3 Wenden Sie die Baugruppe Zahnstange-Getriebedeckel und setzen Sie den unteren Teil des Getriebedeckels 137C in die Rundöffnung, die aus den beiden Seitenrichttrieb-Hälften 137A und 137B gebildet wird. Beachten Sie die korrekte Ausrichtung der Bauteile auf der Abbildung.



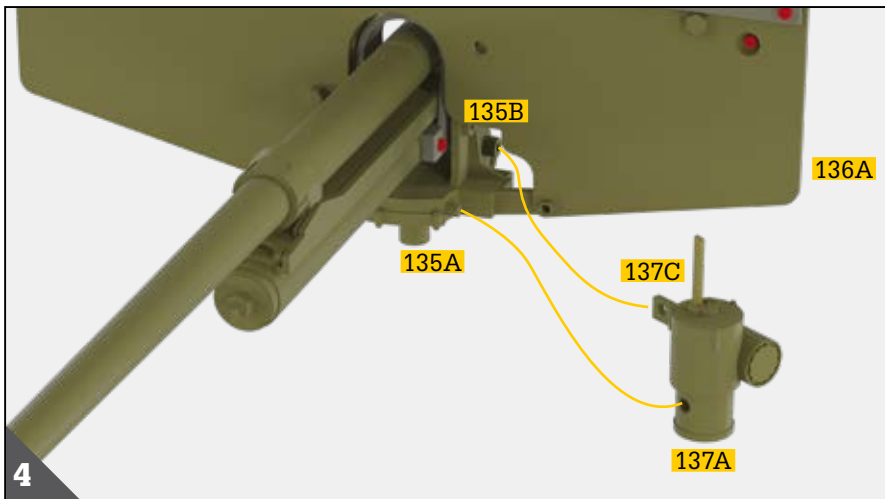

Platzieren Sie die Baugruppe Getriebegehäuse unter den Ausschnitt an der linken Seite des Schutzschields **136A**. Stecken Sie die Bohrung der Seitenrichttrieb-Hälfte 1 **137A** auf den Führungsstift der kleinen Lafette **135A** und richten Sie die Lasche des Getriebedeckels **137C** auf die Buchse der linken Wange **135B** aus.

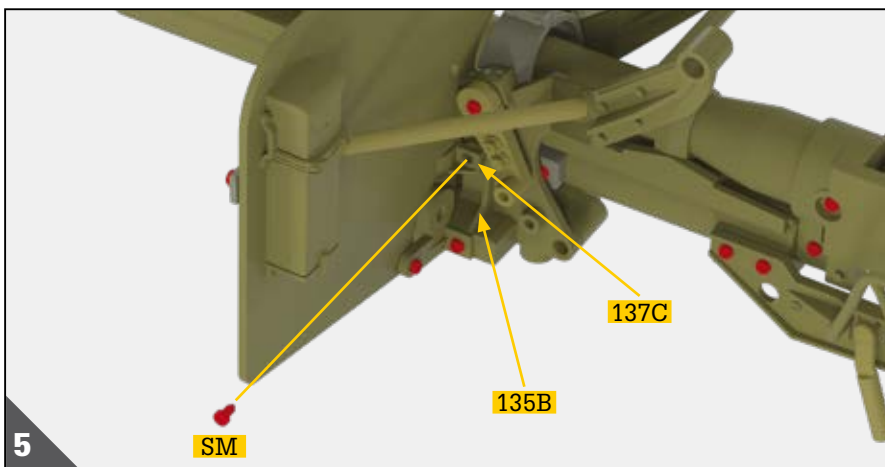

Drehen Sie eine Schraube **SM** in die Lasche des Getriebedeckels **137C** ein, um diesen an der linken Wange **135B** zu befestigen.

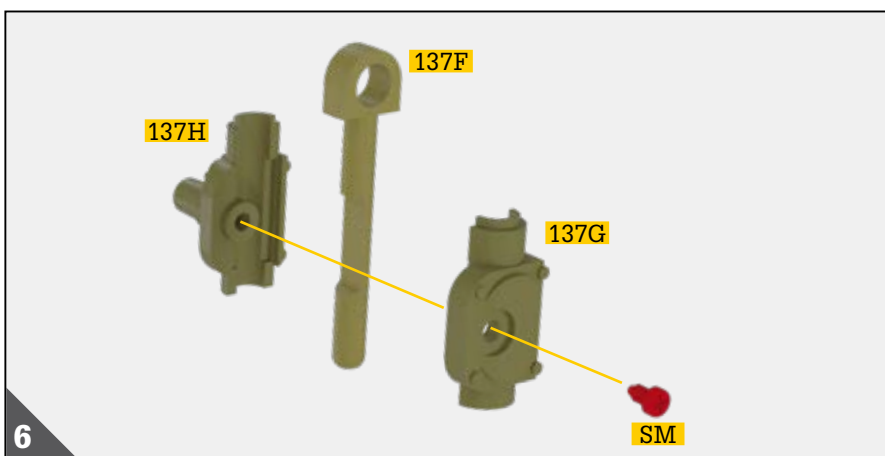

Setzen Sie das Anlenkstangengehäuse **137H**, die Anlenkstange **137F** und den hinteren Teil des Anlenkstangengehäuses **137G** unter Beachtung der korrekten Ausrichtung gemäß Abbildung zusammen. Verbinden Sie die Bauteile mit einer Schraube **SM**.

Schritt 137

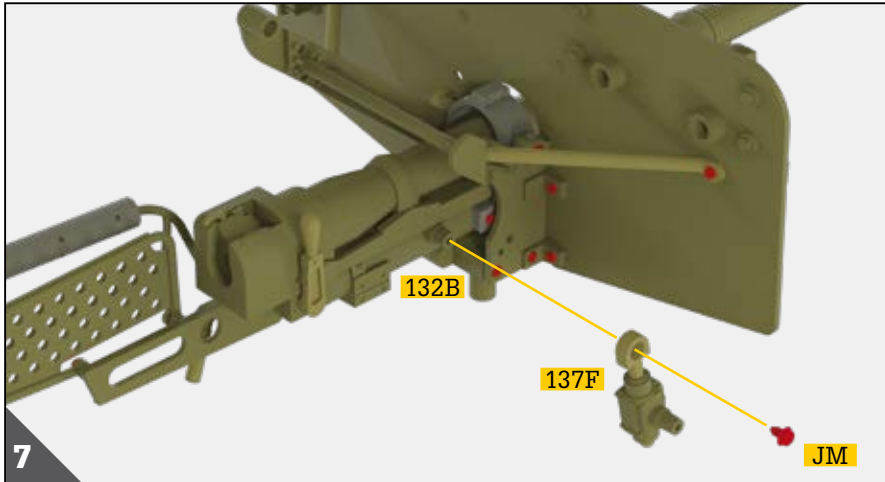

Schieben Sie den Kopf der Anlenkstange **137F** auf die Buchse an der Vorholerhälfte 2 **132B**. Verbinden Sie die Baugruppen mit einer Schraube **JM**.

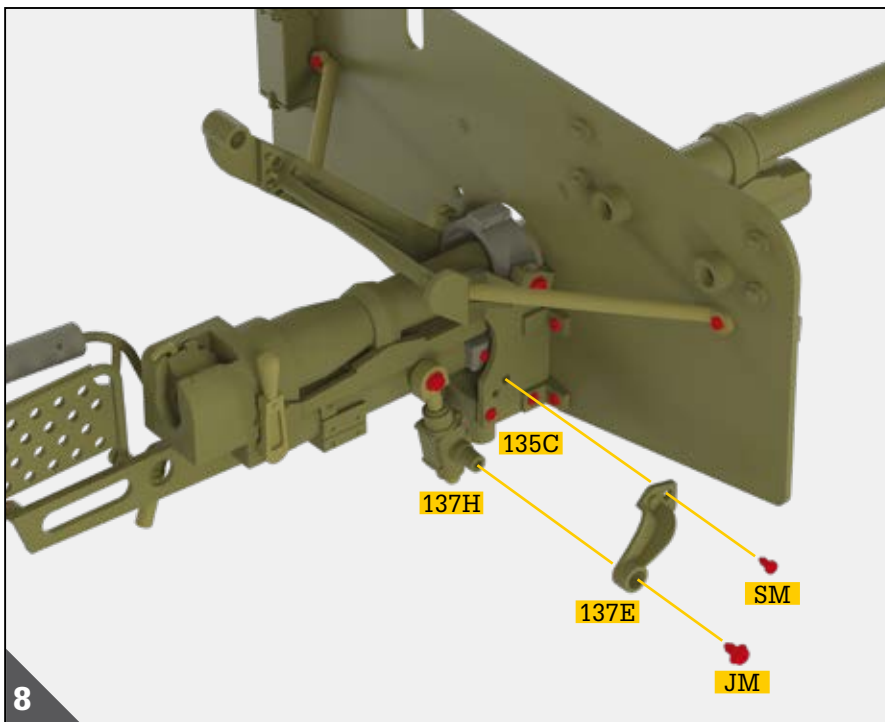

Stecken Sie den Verbindungsarm **137E** mit seiner größeren Bohrung auf die Buchse am Anlenkstangengehäuse **137H**. Richten Sie gleichzeitig das andere Ende des Verbindungsarms auf die obere Bohrung der rechten Wange **135C** aus. Drehen Sie wie abgebildet eine Schraube **JM** ein, um die Verbindung zum Anlenkstangengehäuse zu fixieren, und drehen Sie eine Schraube **SM** ein, um die Verbindung mit der rechten Wange zu fixieren.

Damit ist die Montage der Ausgabe 137 abgeschlossen.
Die Baugruppe Geschützrohr wurde um weitere Bauteile ergänzt, wie den Seitenrichttrieb, die Anlenkstange und den Verbindungsarm.

